



+ Helfen

+ Lindern

+ Heilen



Ihr Ansprechpartner

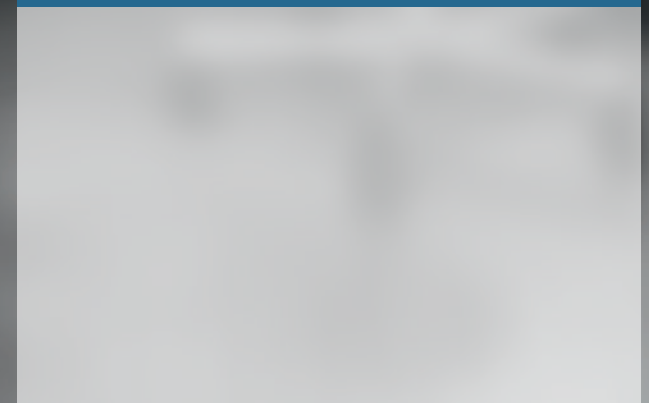

Gute Besserung



Holthaus Medical stellt Verbandmittel und Verbandkästen her. Das Familienunternehmen wurde 1924 gegründet und beschäftigt heute 120 Mitarbeiter an 2 Standorten in Remscheid und Sachsen. Unser Katalog enthält auch in diesem Jahr viele Produktneuheiten und ausführliche Informationen zu den einzelnen Artikeln. Lassen Sie sich überraschen!



	Verbände und Wundversorgung	03 - 26
	Erste Hilfe	27 - 56
	Augenschutz	57 - 60
	Hand- und Hautschutz	61 - 68
	Ohr- und Atemschutz	69 - 76
	Küche und Verbrennungen	77 - 84
	Sport und Freizeit	85 - 97

Der einfache Weg zur Bestellung

Wir bearbeiten Ihre Bestellungen schnellstens, egal ob Sie uns diese per Telefax, Briefpost oder per E-Mail zukommen lassen.

Bei Faxbestellungen steht Ihnen auf der Rückseite des Kataloges eine Faxvorlage zur Verfügung.

Unsere Kontaktadressen:

Telefon: 02191 9580-23

Telefax: 02191 9580-55

E-Mail: service@holthaus.de

Web: www.holthaus.de

Postadresse:

Holthaus Medical GmbH & Co. KG

Karlstraße 8

D-42897 Remscheid

Häufig gestellte Fragen

Welchen Verbandkasten braucht mein Unternehmen?

Das hängt von der Größe Ihres Unternehmens und der Branche ab. Nähere Informationen finden Sie auf Seite 99.

Stellen Sie die Produkte selber her?

Wir sind einer der wenigen Hersteller, die noch in Deutschland Verbandstoffe produzieren (Temedia GmbH).

Wie hoch ist der Mindestbestellwert?

Unser Mindestbestellwert beträgt 50 € zzgl. MwSt.

Liefern Sie auch an Privatpersonen?

Lieferungen an Privatpersonen sind uns leider nicht möglich.

Liefern Sie versandkostenfrei?

Ab 350 € liefern wir frei Haus innerhalb Deutschlands bzw. frei dt. Grenze.

Wann wird meine Bestellung ausgeliefert?

In der Regel versenden wir am nächsten Tag je nach Gewicht per Paketdienst oder Spedition.







YPSIPLAST® Pflastersortiment robust

50-teiliges Pflastersortiment bestehend aus:

5 x Fingerkuppenverband	4,5 x 8 cm
5 x Fingergelenkverband	3,8 x 7,5 cm
5 x Quadratpflaster	6 x 6 cm
5 x Fingerverband	2 x 12 cm
5 x Fingerverband	2 x 18 cm
5 x Pflasterstrips, rund	2,5 cm
10 x Pflasterstrips	1,9 x 7,2 cm
10 x Pflasterstrips	2,5 x 7,2 cm

Beschreibung	REF	Verkaufseinheit
Schachtel à 50 Stück	40 400	1 Packung



YPSIPOR Pflastersortiment sensitive

50-teiliges Pflastersortiment bestehend aus:

5 x Fingerkuppenverband	4,5 x 8 cm
5 x Fingergelenkverband	3,8 x 7,5 cm
14 x Fingerverband	2 x 12 cm
16 x Pflasterstrips	1,9 x 7,2 cm
10 x Pflasterstrips	2,5 x 7,2 cm

Beschreibung	REF	Verkaufseinheit
Schachtel à 50 Stück	40 500	1 Packung



YPSITECT® Pflastersortiment detectable

aus Wasser abweisender und Öl beständiger blauer PU-Folie, welche gleichzeitig elastisch ist, mit latexfreiem Polyacrylatkleber detektierbar durch Aluminiumstreifen unter der Wundauflage
50-teiliges Wundpflastersortiment bestehend aus:

15 x Pflasterstrips	1,9 x 7,2 cm
10 x Pflasterstrips	2,5 x 7,2 cm
15 x Fingerverband	2 x 12 cm
5 x Fingerkuppenverband	4,5 x 8 cm
5 x Fingergelenkverband	3,8 x 7,5 cm

Beschreibung	REF	Verkaufseinheit
Schachtel à 50 Stück	40 600	1 Packung



ALUMED® Pflastersortiment

aus elastischem, weißem Vlies mit Aluminium beschichteter Wundauflage und latexfreiem Polyacrylatkleber
50-teiliges Pflastersortiment bestehend aus:

5 x Fingerkuppenverband	4,5 x 8 cm
5 x Fingergelenkverband	3,8 x 7,5 cm
14 x Fingerverband	2 x 12 cm
16 x Pflasterstrips	1,9 x 7,2 cm
10 x Pflasterstrips	2,5 x 7,2 cm

Beschreibung	REF	Verkaufseinheit
Schachtel à 50 Stück	40 700	1 Packung

YPSIPLAST® Pflasterstrips, wasserabweisend

aus elastischem, wasserabweisendem Polyethylen
alle Pflaster sind einzeln eingeschiegelt

Beschreibung	REF	Verkaufseinheit
--------------	-----	-----------------

50-teiliges Pflastersortiment bestehend aus:

24 x Pflasterstrips 1,9 x 7,2 cm		
20 x Pflasterstrips 2,5 x 7,2 cm		
6 x Pflasterstrips, rund 2,3 cm	40 760	1 Packung
Schachtel mit 50 Stück 1,9 x 7,2 cm	40 762	1 Packung
Schachtel mit 50 Stück 2,5 x 7,2 cm	40 765	1 Packung
Schachtel mit 50 Stück 2,5 cm rund	40 752	1 Packung



YPSITECT® Pflasterset, DIN

42-teiliges detektierbares Pflastersortiment für Füllsortimente
nach DIN 13 157 und 13 169 bestehend aus:

12 x Wundpflaster	6 x 10 cm	einzeln eingeschiegelt
6 x Fingerkuppenverband	4 x 7 cm	einzeln eingeschiegelt
6 x Fingerverbände	2 x 12 cm	einzeln eingeschiegelt
6 x Pflasterstrips	1,9 x 7,2 cm	einzeln eingeschiegelt
12 x Pflasterstrips	2,5 x 7,2 cm	einzeln eingeschiegelt

Beschreibung	REF	Verkaufseinheit
--------------	-----	-----------------

Beutel à 42 Stück	40 538	1 Packung
-------------------	--------	-----------



YPSIPLAST® Pflasterset, DIN

14-teiliges Pflasterset für Füllsortimente
Kfz und Betriebe bestehend aus:

4 x Wundpflaster	6 x 10 cm
2 x Fingerkuppenverband	4 x 7 cm
2 x Fingerverband	2 x 12 cm
2 x Pflasterstrips	1,9 x 7,2 cm
4 x Pflasterstrips	2,5 x 7,2 cm

Beschreibung	REF	Verkaufseinheit
--------------	-----	-----------------

Beutel à 14 Stück	40 537	1 Packung
-------------------	--------	-----------



YPSIPLAST® Pflasterboy

10-teiliges Pflastersortiment in Taschenpackung
aus Kunststoff mit Inhalt bestehend aus:

2 x Fingerkuppenverband	4 x 7 cm
2 x Fingerverband	2 x 12 cm
4 x Pflasterstrips	1,9 x 7,2 cm
2 x Pflasterstrips	2,5 x 7,2 cm

Beschreibung	REF	Verkaufseinheit
--------------	-----	-----------------

Packung à 10 Stück	40 610	1 Packung
--------------------	--------	-----------



Kinderpflastersortiment siehe Seite 15



YPSIPLAST® Fingerverband, elastisch

aus elastischem, hautfarbenen Gewebe
traditioneller Zinkoxid-Kautschuk-Kleber mit hoher Klebkraft
für hohe mechanische Beanspruchung geeignet

Beschreibung		REF	Verkaufseinheit
2 x 12 cm	à 50 Stück	40 412	1 Packung
2 x 12 cm	à 100 Stück	40 402	1 Packung
3 x 12 cm	à 100 Stück	40 403	1 Packung
2 x 18 cm	einzeln verpackt	40 408	1 Packung
2 x 18 cm	à 50 Stück	40 418	1 Packung
2 x 18 cm	à 100 Stück	40 428	1 Packung



YPSIPLAST® Fingerverband, wasserabweisend

aus Wasser abweisender und Öl beständiger PU-Folie,
welche gleichzeitig elastisch ist, mit latexfreiem Polyacrylatkleber
insbesondere für Feuchtbereiche geeignet

Beschreibung		REF	Verkaufseinheit
2 x 12 cm	à 50 Stück	40 512	1 Packung
2 x 12 cm	à 100 Stück	40 502	1 Packung
2 x 18 cm	à 50 Stück	40 518	1 Packung
2 x 18 cm	à 100 Stück	40 528	1 Packung



ALUMED® Fingerverband, elastisch

aus elastischem, hautfarbenen Gewebe
mit Aluminium beschichteter Wundaufgabe,
welche die Wundverklebung verringert
traditioneller Zinkoxid-Kautschuk-Kleber mit hoher Klebkraft
für hohe mechanische Beanspruchung geeignet

Beschreibung		REF	Verkaufseinheit
2 x 12 cm	à 100 Stück	40 702	1 Packung

detektierbare Fingerverbände
siehe Seite 10

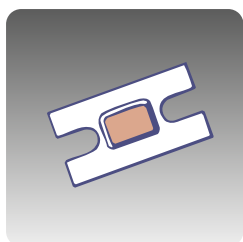
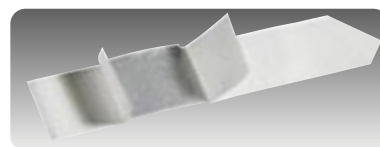

Fingergelenkverband

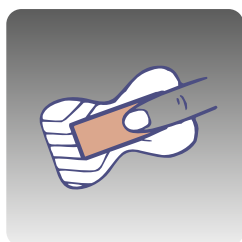

Fingerkuppenverband

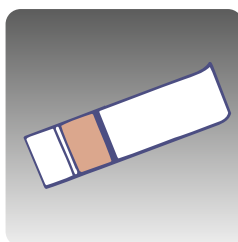

Fingerverband

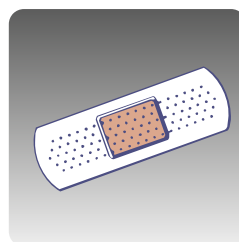

Pflasterstrip

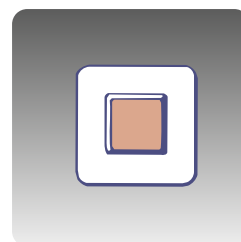

Quadratpflaster

YPSIPLAST® Fingerkuppenverband, elastisch

aus elastischem, hautfarbenen Gewebe
traditioneller Zinkoxid-Kautschuk-Kleber mit hoher Klebkraft
für hohe mechanische Beanspruchung geeignet

Beschreibung		REF	Verkaufseinheit
4,5 x 8 cm	à 50 Stück	40 550	1 Packung
4,0 x 7 cm	à 50 Stück	40 551	1 Packung



YPSIPLAST® Fingerkuppenverband, wasserabweisend

aus Wasser abweisender und Öl beständiger PU-Folie,
welche gleichzeitig elastisch ist, mit latexfreiem Polyacrylatkleber
insbesondere für Feuchtbereiche geeignet

Beschreibung		REF	Verkaufseinheit
4 x 7 cm	à 50 Stück	40 560	1 Packung
einzelns eingesiegelt			
4 x 7 cm	à 100 Stück	40 562	1 Packung



ALUMED® Fingerkuppenverband, elastisch

aus elastischem, hautfarbenen Gewebe
mit Aluminium beschichteter Wundauflage,
welche die Wundverklebung verringert
traditioneller Zinkoxid-Kautschuk-Kleber mit hoher Klebkraft
für hohe mechanische Beanspruchung geeignet

Beschreibung		REF	Verkaufseinheit
4,5 x 8 cm	à 50 Stück	40 750	1 Packung



YPSIPLAST® Fingergelenkverband, elastisch

aus elastischem, hautfarbenen Gewebe
traditioneller Zinkoxid-Kautschuk-Kleber mit hoher Klebkraft
für hohe mechanische Beanspruchung geeignet

Beschreibung		REF	Verkaufseinheit
3,8 x 7,5 cm	à 50 Stück	40 650	1 Packung





Pflasterspender

Spender ist leicht zu montieren und wird zusammen mit einer Wandhalterung, Gebrauchsanweisung und einer Rolle Soft Foam 6 cm x 4,5 m geliefert

Soft Foam ist ein selbstklebender Verband aus latexfreiem Polyurethanschaum. Er lässt sich leicht modellieren, gerade bei Fingerverletzungen

Beschreibung	REF	Verkaufseinheit
Spender gefüllt mit Soft Foam blau	40 635	1 Spender
Nachfüllrolle Soft Foam 6 cm x 4,5 m hautfarben	40 236	1 Schachtel
blau	40 636	1 Schachtel



Soft Foam Selbstklebender Verband

wasserabweisender, selbstklebender Verband aus latexfreiem Polyurethanschaum. Dieser Verband lässt sich leicht modellieren, gerade bei Finger- und Zehenverletzungen oder auch zur Prophylaxe zum Schutz der Fingerkuppen

Beschreibung	REF	Verkaufseinheit
hautfarben	3 cm x 4,5 m 40 233	1 Schachtel
blau	3 cm x 4,5 m 40 633	1 Schachtel

UNI NEXT Selbstklebender Fertigverband

Fertigverband für Kopf-, Oberschenkel- und Armverbände. UNI NEXT klebt auf sich selbst und ist deshalb schonend für Haut und Haare

Beschreibung	REF	Verkaufseinheit
18 x 60 cm	40 242	1 Stück



Pflasterspender Salvequick®

praktischer Spender mit Pflasterereinsätzen, die bei der Entnahme gebrauchsfertig sind, da eine der beiden Schutzfolien direkt abgezogen wird. Die Pflaster sind staubgeschützt und der Einsatz nur mit einem Spezialschlüssel zu entnehmen

Beschreibung	REF	Verkaufseinheit
Spender leer	23 x 5 x 11 cm 42 015	1 Spender
Spender gefüllt mit:		
45 x Pflasterstrips wasserabw.		
40 x Pflasterstrips elastisch	42 010	1 Spender

Salvequick® Nachfülleinsätze

passende Refills für den Spender

Abgabe nur à 6 Refills

Beschreibung	REF	Verkaufseinheit
Pflasterstrips		
35 x detektierbar 1,9 + 2,5 x 7,2 cm	42 035	1 Refill
40 x elastisch 1,9 + 2,5 x 7,2 cm	42 044	1 Refill
43 x Vlies 1,9 + 2,5 x 7,2 cm	42 043	1 Refill
45 x wasserabw. 1,9 + 2,5 x 7,2 cm	42 036	1 Refill
15 x Fingerkuppen, elastisch	42 054	1 Refill
21 x Pflasterabschnitte, elastisch	42 070	1 Refill
30 Fingerverbände, elastisch	42 095	1 Refill
30 Fingerverbände, wasserabw.	42 096	1 Refill
39 Fingerverbände, detektierbar	42 097	1 Refill
mit zusätzlicher Schutzverpackung		
45 Pflasterstrips, wasserabw.	42 037	1 Refill
40 Pflasterstrips, elastisch	42 045	1 Refill



YPSIPLAST® Wundpflaster, starr

klassische Meterware in Schachtel
starres, gelochtes Gewebe mit Zinkoxid-Kautschuk-Kleber
für hohe mechanische Beanspruchung geeignet

Beschreibung	REF	Verkaufseinheit
4 cm x 5 m	40 154	1 Schachtel
6 cm x 5 m	40 156	1 Schachtel
8 cm x 5 m	40 158	1 Schachtel



YPSIPLAST® Wundpflaster, elastisch

querelastisches, atmungsaktives Gewebe
mit Zinkoxid-Kautschuk-Kleber
für Gelenke und bewegte Körperstellen geeignet

Beschreibung	REF	Verkaufseinheit
6 cm x 1 m	40 216	1 Schachtel
8 cm x 1 m	40 218	1 Schachtel
4 cm x 5 m	40 254	1 Schachtel
6 cm x 5 m	40 256	1 Schachtel
8 cm x 5 m	40 258	1 Schachtel



YPSIPLAST® Wundpflaster, wasserabweisend

aus Wasser abweisender und Öl beständiger PU-Folie,
welche gleichzeitig elastisch ist, mit latexfreiem Polyacrylatkleber
insbesondere für Feuchtbereiche geeignet

Beschreibung	REF	Verkaufseinheit
4 cm x 5 m	40 354	1 Schachtel
6 cm x 5 m	40 356	1 Schachtel
8 cm x 5 m	40 358	1 Schachtel



YPSIPOR Wundpflaster, Vlies

aus hautfreundlichem, weichem Vliesmaterial
mit latexfreiem Polyacrylatkleber
für empfindliche Haut und bei geringer mechanischer Beanspruchung geeignet

Beschreibung	REF	Verkaufseinheit
4 cm x 5 m	40 264	1 Schachtel
6 cm x 5 m	40 266	1 Schachtel
8 cm x 5 m	40 268	1 Schachtel

Alumed® Wundpflaster

wasserabweisend + elastisch + atmungsaktiv + hypoallergen
weniger wundverklebend
aus Polyurethan mit hautfreundlichem Polyacrylatkleber

Beschreibung	REF	Verkaufseinheit
6 cm x 5 m	40 756	1 Schachtel





YPSITECT® Wundpflaster

aus Wasser abweisender und Öl beständiger blauer Folie mit latexfreiem Polyacrylatkleber, **magnetisch** detektierbar durch Aluminiumstreifen unter der Wundauflage

Beschreibung	REF	Verkaufseinheit
6 cm x 10 cm 10 Stück	40 628	1 Packung

aus elastischem blauen Gewebe, **magnetisch** detektierbar durch Aluminiumstreifen unter der Wundauflage

Beschreibung	REF	Verkaufseinheit
6 cm x 5 m auch einsetzbar im Pflasterspender	40 656	1 Schachtel



YPSITECT® Pflastersortiment detectable

aus Wasser abweisender und Öl beständiger blauer PU-Folie, welche gleichzeitig elastisch ist, mit latexfreiem Polyacrylatkleber detektierbar durch Aluminiumstreifen unter der Wundauflage
50-teiliges Wundpflastersortiment bestehend aus:

15 x Pflasterstrips	1,9 x 7,2 cm
10 x Pflasterstrips	2,5 x 7,2 cm
15 x Fingerverband	2,0 x 12 cm
5 x Fingerkuppenverband	4,5 x 8 cm
5 x Fingergelenkverband	3,8 x 7,5 cm

Beschreibung	REF	Verkaufseinheit
Schachtel à 50 Stück	40 600	1 Packung

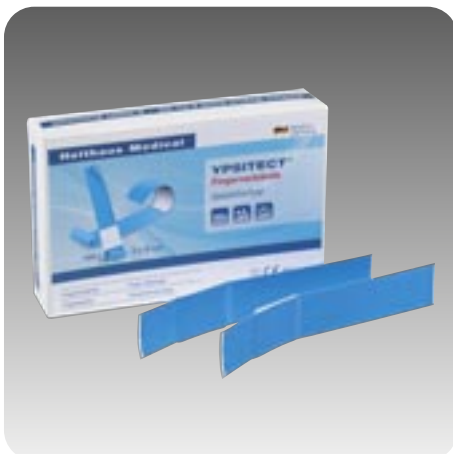

YPSITECT® Fingerverband, wasserabweisend

aus Wasser abweisender und Öl beständiger blauer PU-Folie, welche gleichzeitig elastisch ist, mit latexfreiem Polyacrylatkleber detektierbar durch Aluminiumstreifen unter der Wundauflage

Beschreibung	REF	Verkaufseinheit
2 x 12 cm à 100 Stück	40 602	1 Packung

YPSITECT® Fingerverband, elastisch

aus elastischem blauen Gewebe
detektierbar durch Aluminiumstreifen unter der Wundauflage

Beschreibung	REF	Verkaufseinheit
2 x 18 cm à 100 Stück	40 627	1 Packung
2,5 x 18 cm à 50 Stück	40 605	1 Packung

YPSITECT® Fingerkuppenverband, wasserabweisend

aus Wasser abweisender und Öl beständiger blauer PU-Folie, welche gleichzeitig elastisch ist, mit latexfreiem Polyacrylatkleber detektierbar durch Aluminiumstreifen unter der Wundauflage

Beschreibung		REF	Verkaufseinheit
4,5 x 8 cm w'abw.	à 100 Stück	40 651	1 Packung
4,5 x 8 cm elastisch	à 50 Stück	40 652	1 Packung

YPSITECT® Fingergelenkverband, elastisch

aus elastischem blauem Gewebe detektierbar durch Aluminiumstreifen unter der Wundauflage

Beschreibung		REF	Verkaufseinheit
3,8 x 7,5 cm	à 100 Stück	40 660	1 Packung



YPSITECT® Pflasterstrips, wasserabweisend

aus Wasser abweisender und Öl beständiger blauer PU-Folie, welche gleichzeitig elastisch ist, mit latexfreiem Polyacrylatkleber detektierbar durch Aluminiumstreifen unter der Wundauflage

Beschreibung		REF	Verkaufseinheit
1,9 x 7,2 cm	à 100 Stück	40 662	1 Packung
2,5 x 7,2 cm	à 100 Stück	40 665	1 Packung



Pflasterspender

Spender ist leicht zu montieren und wird zusammen mit einer Wandhalterung, Gebrauchsanweisung und einer Rolle Soft Foam 6 cm x 4,5 m in blauer Farbe (zur leichteren Erkennbarkeit) geliefert

Soft Foam ist ein selbstklebender Verband aus latexfreiem Polyurethanschaum. Er lässt sich leicht modellieren, gerade bei Fingerverletzungen

Beschreibung		REF	Verkaufseinheit
Spender gefüllt	15,5 x 10 x 16 cm	40 635	1 Spender
Nachfüllrolle Soft Foam	6 cm x 4,5 m	40 636	1 Schachtel
blau nicht detektierbar			
elastisches Wundpflaster,		40 656	1 Schachtel
blau detektierbar	6 cm x 5 m		



Salvequick®, detektierbar

Praktischer Spender mit Pflastereinsätzen, die bei der Entnahme gebrauchsfertig sind, da eine der beiden Schutzfolien direkt abgezogen wird. Die Pflaster sind staubgeschützt und der Einsatz nur mit einem Spezialschlüssel zu entnehmen

Beschreibung		REF	Verkaufseinheit
Spender leer	23 x 5 x 11 cm	42 015	1 Spender
35 Pflasterstrips, detektierbar		42 035	1 Refill*
15 Pflasterstrips und			
15 Fingerkuppen, detektierbar		42 034	1 Refill*

* Abgabe nur à 6 Refills





YPSIPLAST® Heftpflaster, starr

starres Gewebe mit Zinkoxid-Kautschuk-Kleber mit hoher Klebekraft

Beschreibung	REF	Verkaufseinheit
Spule mit Schutzring		
1,25 cm x 5 m	40 010	1 Spule
2,5 cm x 5 m	40 012	1 Spule
5 cm x 5 m	40 015	1 Spule



YPSIPLAST® Heftpflaster, wasserabweisend

aus Wasser abweisender und Öl beständiger hautfarbener Folie mit latexfreiem Polyacrylatkleber insbesondere für Feuchtbereiche geeignet

Beschreibung	REF	Verkaufseinheit
Spule mit Schutzring		
hautfarben	2,5 cm x 5 m 40 022	1 Spule

YPSIPLAST® Heftpflaster, wasserabweisend

aus Wasser abweisender blauer Folie, daher visuell erkennbar nicht detektierbar, mit latexfreiem Polyacrylatkleber

Beschreibung	REF	Verkaufseinheit
Spule mit Schutzring		
blau	2,5 cm x 5 m 40 612	1 Spule



YPSISILK Heftpflaster, Seide

atmungsaktive und wasserabweisende Kunstseide mit latexfreiem Polyacrylatkleber längs und quer von Hand reißbar

Beschreibung	REF	Verkaufseinheit
Spule mit Schutzring		
1,25 cm x 5 m	40 042	1 Spule
2,5 cm x 5 m	40 045	1 Spule
5 cm x 5 m	40 047	1 Spule



YPSIPOR Heftpflaster, Vlies

aus weichem Vliesmaterial für empfindliche Haut mit latexfreiem Polyacrylatkleber längs und quer von Hand reißbar für empfindliche Haut und bei geringer mechanischer Beanspruchung geeignet

Beschreibung	REF	Verkaufseinheit
Spule mit Schutzring		
1,25 cm x 5 m	40 032	1 Spule
2,5 cm x 5 m	40 035	1 Spule
5 cm x 5 m	40 037	1 Spule

Nachfüllpackung für Verbandkästen
einzeln in Beutel verpackt

2,5 cm x 5 m	40 055	1 Spule
--------------	--------	---------

YPSIDERM® Heftpflaster, Film

aus transparenter, mikroperforierter Polyethylenfolie mit hautfreundlichem Polyacrylatkleber
längs, quer und in der Mitte reißbar
für empfindliche Haut geeignet

Beschreibung	REF	Verkaufseinheit
Spule ohne Schutzring 2,5 cm x 5 m	40 054	24 Spulen



YPSITAPE® Klebebinde

starre Klebebinde für funktionelle Verbände*
sehr zugfest und längs- und quer reißbar
auf Kunststoffspule, weiß

Beschreibung	REF	Verkaufseinheit
einzel in Schachtel 3,75 cm x 10 m	40 085	1 Spule

* funktionelle Verbände unterstützen die anatomischen Gegebenheiten des Bewegungsapparates, um damit die Belastungsfähigkeit zu erhalten oder Verletzungen vorzubeugen



YPSITECT® Heftpflaster

Klebstofffreies Vlies-Heftpflaster
selbsthaftend und abreißbar
elastisch und wasserabweisend
atmungsaktiv und ölabweisend

Beschreibung	REF	Verkaufseinheit
Packung à 2 Stück blau 3 cm x 5 m	40 613	2 Spulen





YPSIPOR Wundverband

selbstklebender Wundverband mit zentralem Wundkissen
Trägermaterial aus hautfreundlichem, weichem Vlies
mit latexfreiem Polyacrylatkleber
hoch saugfähige Wundauflage aus Zellwolle
gebrauchsfertig einzeln **steril** verpackt

Beschreibung		REF	Verkaufseinheit
Schachtel	7,2 x 5 cm	40 970	1 Packung
à 10 Stück	8 x 10 cm	40 975	1 Packung
	10 x 10 cm	40 976	1 Packung
	15 x 10 cm	40 977	1 Packung
	20 x 10 cm	40 978	1 Packung
Schachtel	7,2 x 5 cm	40 971	1 Packung
à 50 Stück	8 x 10 cm	40 972	1 Packung



YPSIDERM® plus Wundverband

transparenter, selbstklebender und wasserdichter
Wundverband mit zentralem Wundkissen
Trägermaterial aus semipermeabler Polyurethan-Folie
mit latexfreiem Polyacrylatkleber
gebrauchsfertig einzeln **steril** verpackt

Beschreibung		REF	Verkaufseinheit
Schachtel			
à 5 Stück	7,2 x 5 cm	19 250	1 Packung
Schachtel			
à 5 Stück	8 x 10 cm	19 252	1 Packung
Schachtel			
à 50 Stück	7,2 x 5 cm	19 260	1 Packung



YPSIPOR Fixierpflaster

luftdurchlässiges Klebevlies zur vollflächigen Verbandfixierung
insbesondere an Gelenken und bewegten Körperpartien
mit latexfreiem Polyacrylatkleber
querelastisch und luftdurchlässig

Beschreibung		REF	Verkaufseinheit
Spenderbox	5 cm x 10 m	40 905	1 Schachtel
	10 cm x 10 m	40 910	1 Schachtel
	15 cm x 10 m	40 915	1 Schachtel



YPSIPOR Kanülenpflaster

Trägermaterial aus Vliesstoff mit umlaufender Klebefläche und einer weniger verklebenden Saugauflage,
gebrauchsfertig einzeln **steril** verpackt

Beschreibung		REF	Verkaufseinheit
Packung à 20 Stück	9 x 6 cm	40 960	1 Packung

YPSIPOR Injektionspflaster

Trägermaterial aus luftdurchlässigem Klebevlies mit einem in der Mitte platziertem Saugpolster und einer Perforation in dem Abdeckpapier zum leichteren Anlegen des Injektionspflasters

Beschreibung		REF	Verkaufseinheit
Schachtel à 100 Stück	1,5 x 4 cm	40 120	1 Packung
Spenderschachtel à 250 Stück	1,5 x 4 cm	40 225	1 Packung
	2,0 x 6 cm	40 226	1 Packung
Schachtel à 500 Stück	1,5 x 4 cm	40 224	1 Packung



YPSIDERM® Blasenpflaster

gebrauchsfertiges Gelpflaster zur Vorbeugung und Behandlung von Blasen und Druckstellen wirkt druckentlastend und schmerzlindernd

Beschreibung		REF	Verkaufseinheit
für Finger und Zehen	6 Stück	18 420	1 Packung
für Ferse und Ballen	5 Stück	18 430	1 Packung



YPSIPLAST® Kinderpflaster

50-teiliges Pflastersortiment mit Dino-Motiven bestehend aus:

- 4 x Pflasterstrips 3,8 x 7,2 cm
- 8 x Pflasterstrips 2,5 x 7,2 cm
- 10 x Pflasterstrips 1,9 x 5,2 cm
- 14 x Pflasterstrips 1,9 x 6,0 cm
- 14 x Pflasterstrips 1,9 x 7,2 cm

Beschreibung		REF	Verkaufseinheit
Schachtel à 50 Stück		40 790	1 Packung



Wärmepflaster

zur Behandlung von Muskel und Rückenschmerzen

Beschreibung		REF	Verkaufseinheit
einzel verpackt	9,5 x 13 cm	40 850	1 Stück





YPSIFIX® Fixierbinde

glatte, elastische Fixierbinde mit hoher Dehnung zur Fixierung von Wundauflagen insbesondere an viel bewegten Körperteilen sowie an Gelenken aus 60% Polyamid und 40% Baumwolle nach DIN 61 634-FB 4 m gedehnt, weiß

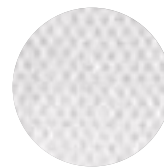

Beschreibung	REF	Verkaufseinheit
in Folie und Schachtel		
4 cm x 4 m	12 604	1 Binde
6 cm x 4 m	12 606	1 Binde
8 cm x 4 m	12 608	1 Binde
10 cm x 4 m	12 610	1 Binde
12 cm x 4 m	12 612	1 Binde



YPSIFIX® color Fixierbinde

wie YPSIFIX Fixierbinde, jedoch farbig

Beschreibung	REF	Verkaufseinheit
lose in Schachtel à 20 Binden		
blau		
6 cm x 4 m	12 171	20 Binden
8 cm x 4 m	12 172	20 Binden
pink		
6 cm x 4 m	12 177	20 Binden
8 cm x 4 m	12 178	20 Binden



YPSIFIX® haft color Fixierbinde

auf sich selbst haftende, glatte elastische Fixierbinde zur Fixierung von Wundauflagen insbesondere an viel bewegten Körperteilen sowie an Gelenken 20 m gedehnt

Beschreibung	REF	Verkaufseinheit
einzel in Schachtel		
blau		
6 cm x 20 m	12 761	1 Binde
8 cm x 20 m	12 762	1 Binde
gelb		
6 cm x 20 m	12 763	1 Binde
8 cm x 20 m	12 764	1 Binde
grün		
6 cm x 20 m	12 765	1 Binde
8 cm x 20 m	12 766	1 Binde
pink		
6 cm x 20 m	12 767	1 Binde
8 cm x 20 m	12 768	1 Binde



YPSIGAZE Mullbinde

klassische starre Mullbinde zur Fixierung von Wundauflagen, mit gewebten Kanten aus 52% Zellwolle und 48% Baumwolle nach DIN 61 631 4 m, weiß

Beschreibung	REF	Verkaufseinheit
in Folie und Schachtel		
4 cm x 4 m	11 104	1 Binde
6 cm x 4 m	11 106	1 Binde
8 cm x 4 m	11 108	1 Binde
10 cm x 4 m	11 110	1 Binde

YPSIFLEX® Elastische Mullbinde

gekreppte, elastische Mullbinde mit hoher Dehnung zur Fixierung von Wundauflagen insbesondere an viel bewegten Körperteilen sowie an Gelenken aus 30% Polyamid, 30% Zellwolle und 40% Baumwolle nach DIN 61 634-FB 4 m gedehnt, weiß



Beschreibung	REF	Verkaufseinheit
in Folie und Schachtel		
4 cm x 4 m	12 904 S	1 Binde
6 cm x 4 m	12 906 S	1 Binde
8 cm x 4 m	12 908 S	1 Binde
10 cm x 4 m	12 910 S	1 Binde
12 cm x 4 m	12 912 S	1 Binde

YPSIFLEX® haft Elastische Mullbinde

auf sich selbst haftende, gekreppte elastische Mullbinde zur Fixierung von Wundauflagen insbesondere an viel bewegten Körperteilen sowie an Gelenken aus 27% Polyamid, 27% Zellwolle und 46% Baumwolle **4 m** gedehnt, weiß



Beschreibung	REF	Verkaufseinheit
einzel in Schachtel		
4 cm x 4 m	12 561	1 Binde
6 cm x 4 m	12 563	1 Binde
8 cm x 4 m	12 565	1 Binde
10 cm x 4 m	12 566	1 Binde

YPSIFLEX® haft Elastische Mullbinde

auf sich selbst haftende, gekreppte elastische Mullbinde zur Fixierung von Wundauflagen insbesondere an viel bewegten Körperteilen sowie an Gelenken aus 27% Polyamid, 27% Zellwolle und 46% Baumwolle **20 m** gedehnt, weiß

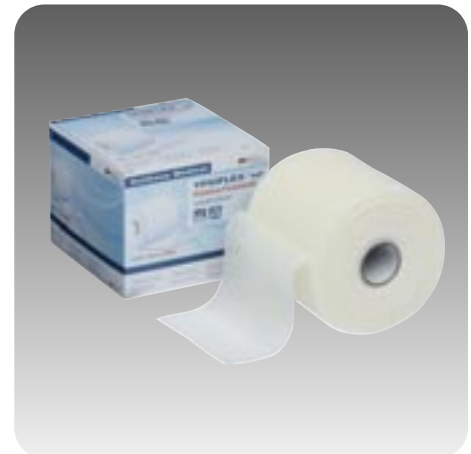

Beschreibung	REF	Verkaufseinheit
einzel in Schachtel		
4 cm x 20 m	12 571	1 Binde
6 cm x 20 m	12 573	1 Binde
8 cm x 20 m	12 575	1 Binde
10 cm x 20 m	12 576	1 Binde
12 cm x 20 m	12 577	1 Binde



YPSIDAL Idealbinde

elastische Kompressionsbinde mit mittlerer Dehnung
ideal für das Anwickeln von Schienen und für Stütz- und
Entlastungsverbände bei Verstauchungen und Verrenkungen
aus 100% Baumwolle, mit Verbandklammern
nach DIN 61 632 5 m gedehnt, weiß

Beschreibung	REF	Verkaufseinheit
in Folie und Schachtel		
6 cm x 5 m	11 226	1 Binde
8 cm x 5 m	11 228	1 Binde
10 cm x 5 m	11 230	1 Binde
12 cm x 5 m	11 232	1 Binde



YPSIDAL Universalbinde

elastische Kompressionsbinde mit mittlerer Dehnung
ideal für das Anwickeln von Schienen und für Stütz- und
Entlastungsverbände bei Verstauchungen und Verrenkungen
aus 67% Baumwolle, 25% Polyamid und 8% Polyurethan
ohne Verbandklammern 5 m gedehnt, weiß

Beschreibung	REF	Verkaufseinheit
in Folie und Schachtel		
6 cm x 5 m	11 306	1 Binde
8 cm x 5 m	11 308	1 Binde
10 cm x 5 m	11 310	1 Binde



Cottonelast® Kurzzug-Binde

elastische Kompressionsbinde mit kurzer Dehnung
zur Behandlung von venösen Erkrankungen
aus 100% Baumwolle, mit Verbandklammern
5 m gedehnt, hautfarben

Beschreibung	REF	Verkaufseinheit
einzel in Schachtel		
6 cm x 5 m	11 706	1 Binde
8 cm x 5 m	11 708	1 Binde
10 cm x 5 m	11 710	1 Binde
12 cm x 5 m	11 712	1 Binde



Cottonelast® 2 System

2-Komponenten-Kompressionssystem, bestehend aus einer einseitig
kohäsiv beschichteten Polsterbinde und einer beidseitig beschichteten
Kompressionsbinde, die einen Verband mit hohem Arbeits- und geringem
Ruhedruck ergeben.

Polsterbinde weiß: 10 cm x 6,5 m gedehnt

92% Polyester, 8% Elasthan, latexfrei

Kompressionsbinde hautfarben: 10 cm x 8,2 m gedehnt

85% Polypropylen, 15% Elasthan, latexfrei

Beschreibung	REF	Verkaufseinheit
in Schachtel	12 020	1 Packung

Temedia-SPEZIAL Gipsbinde

Schnellgipsbinde aus synthetischem Gips mit einer Abbindezeit von 2-4 Minuten zur Ruhigstellung bei Frakturen und sonstigen Verletzungen sowie zum Modellieren von Masken

Beschreibung	REF	Verkaufseinheit
einzel in Folie verpackt		
6 cm x 2 m	20 506	1 Binde
8 cm x 2 m	20 508	1 Binde
10 cm x 2 m	20 510	1 Binde
12 cm x 2 m	20 512	1 Binde



YPSIFORM Zinkleimbinde

längselastischer, halbstarrer Verband zur Nachbehandlung von Frakturen nach Abnahme des Gipsverbandes sowie zur Behandlung von chronischen Venenerkrankungen. Trägermaterial besteht aus einer Mischung aus Polyamid und Zellwolle.

Beschreibung	REF	Verkaufseinheit
einzel in Verbundfolie verpackt		
10 Binden in Schachtel		
10 cm x 5 m	21 135	10 Binden
10 cm x 7 m	21 137	10 Binden
10 cm x 10 m	21 140	10 Binden



YPSIFORM Polsterbinde

hochgebauschte Polsterbinde aus Polyester zur Unterpolsterung von Gips- und Kompressionsverbänden und zum Abpolstern von Schienen.

Beschreibung	REF	Verkaufseinheit
in Schachtel		
6 cm x 3 m	20 226	6 Binden
10 cm x 3 m	20 230	6 Binden
15 cm x 3 m	20 235	4 Binden

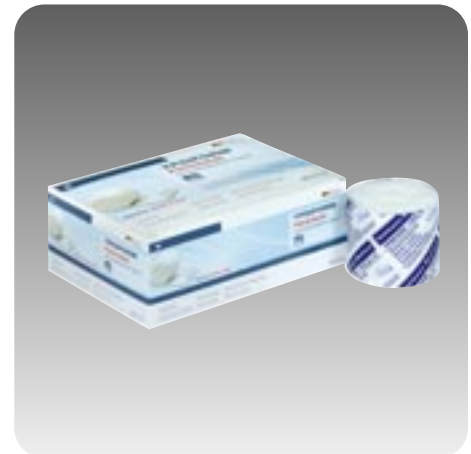



YPSELAST® Schlauchverband

nahtlos gestrickter elastischer Schlauch
als Stützverband zur Fixierung von Verbänden
und als Unterzug bei Gipsverbänden
aus 67% Baumwolle und 33% Zellwolle, weiß
dampfsterilisierbar, 20 m gedehnt

Beschreibung	REF	Verkaufseinheit
in praktischer Spenderbox		
Kinderfinger	1,5 cm breit Gr 1	25 601
Finger/Zehen	2,5 cm breit Gr 2	25 602
Kinderarm/-hand	4 cm breit Gr 3	25 603
Hand/Arm/Fuß	6 cm breit Gr 5	25 605
Bein/Kinderkopf	8 cm breit Gr 6	25 606
Kopf/Oberschenkel	10 cm breit Gr 7	25 607
Kinderrümpfe	12 cm breit Gr 9	25 609



Fingerlinge

nahtlos gestrickte elastische Fingerlinge
gebrauchsfertiger Schlauch zum Stülpen über den Verband

Beschreibung	REF	Verkaufseinheit
50 Stück lose im Karton	25 630	1 Packung



YPSINETZ Netzschlauchverband

nahtlos gewirkter hochelastischer Schlauch zur Fixierung von Wundauflagen aus 66% Baumwolle, 25% Polyamid und 9% Elasthan, weiß

Beschreibung		REF	Verkaufseinheit
in Entnahmebeutel	4 m gedehnt		
Extremitäten	Gr 3	25 403	1 Beutel
in Spenderbox	25 m gedehnt		
Finger	Gr 1	25 501	1 Schachtel
Hand/Arm/Fuß	Gr 2	25 502	1 Schachtel
Bein/Kinderkopf	Gr 3	25 503	1 Schachtel
Kopf/Kinderrumpf	Gr 4	25 504	1 Schachtel
Rumpfverbände	Gr 5	25 505	1 Schachtel



YPSINETZ Kopfbandage

gebrauchsfertiger Netzschlauchverband zur Fixierung von Wundauflagen am Kopf. Verband wird einfach über den Kopf gezogen und durch das Kinnband fixiert. Das weitmaschige Gewebe sorgt für ausreichende Luftdurchlässigkeit und ermöglicht darüber hinaus die Beobachtung der Wundauflage, aus 62% Polyester, 20% Elasthan und 18% Baumwolle

Beschreibung		REF	Verkaufseinheit
einzel in Entnahmebeutel		25 420	1 Stück
Spenderbox 25 Stück		25 425	1 Packung
Spenderbox 20 Stück	extra groß	25 435	1 Packung



YPSIGAZE Verbandmull

nach DIN EN 14 079 aus 100% Baumwolle, 8-fach von 80 cm auf 10 cm gefaltet **gerollt** in praktischer Spenderbox, welche die Entnahme des Mulls ermöglicht, ohne dass dabei der Rest berührt wird

Beschreibung		REF	Verkaufseinheit
	10 cm x 5 m	13 405	1 Schachtel
	10 cm x 10 m	13 410	1 Schachtel





YPSIZELL Zellstofftupfer

hochgebleichter Verbandzellstoff nach DAB
2 Rollen à 500 Tupfer in Beutel verpackt

Beschreibung		REF	Verkaufseinheit
Tupfergröße 4 x 5 cm	unsteril	14 204	1.000 Tupfer
Passender Spender aus Acryl 23,5 x 20 x 12,5 cm		14 210	1 Spender



YPSISOFT Verbandwatte

aus 50% Baumwolle und 50% Zellwolle

Beschreibung		REF	Verkaufseinheit
zickzack in Folienbeutel	50 g	16 050	1 Beutel
	100 g	16 100	1 Beutel
	500 g	16 500	1 Beutel



YPSIPAD Augenkompressen

aus Verbandwatte nach DIN 61 640-A mit Mullumhüllung
zur Versorgung von Augenverletzungen
einzeln **steril** eingesiegelt

Beschreibung		REF	Verkaufseinheit
lose in Großkarton	56 x 70 mm	16 604	1 Stück
Packung à 5 Stück	56 x 70 mm	16 605	5 Stück



YPSIMED Augenklappe

zum Schutz des Augenverbandes

Beschreibung		REF	Verkaufseinheit
mit Gummiband schwarz	oval	50 018	1 Stück
mit Gummiband hautfarben	oval	50 019	1 Stück

YPSIVIL Zellstoff-Vlies-Kompresse

aus hochgebleichtem Verbandzellstoff mit seidenweicher, weniger wundhaftenden Vliesstoff-Auflage
in praktischer Spenderschachtel, welche die Entnahme ermöglicht, ohne dass dadurch der Rest berührt wird

Beschreibung	REF	Verkaufseinheit
einseitige Vliesauflage gerollt 10 cm x 10 m	17 010	1 Schachtel
beidseitige Vliesauflage gerollt 10 cm x 10 m	17 410	1 Schachtel



YPSIVIL Zellstoff-Vlies-Kompresse

gebrauchsfertige Kompressen aus hochgebleichtem Verbandzellstoff mit seidenweicher, weniger wundhaftender Vliesstoff-Auflage
einzeln **steril** eingeschiegelt

Beschreibung	REF	Verkaufseinheit
beidseitige Vliesauflage Packung à 5 Stück 10 x 10 cm	17 230	1 Packung
Packung à 25 Stück 10 x 10 cm	17 210	1 Packung



YPSISAN Wundkompressen

saugstarke weniger wundhaftende Vlieskompressen
paarweise **steril** eingeschiegelt

Beschreibung	REF	Verkaufseinheit
Packung à 2 Stück 10 x 10 cm	13 341	1 Packung
Packung à 25 x 2 Stück 10 x 10 cm	13 342	1 Packung





Alumed® Wundkompresses

saugstarke Vlieskompresses mit zusätzlichem Gitternetz aus Aluminium
verklebt weniger mit der Wunde
einzeln **steril** eingeschiegelt

Beschreibung		REF	Verkaufseinheit
lose in Großkarton	10 x 10 cm	19 510	1 Stück
	10 x 15 cm	19 515	1 Stück
50 x 1 in Schachtel	10 x 10 cm	19 512	1 Packung



YPSIPAD Mullkompresses

aus 17-fädigem Verbandmull nach DIN EN 14 079, Ph.Eur.
8-fach gefaltet, mit eingeschlagenen Schnittkanten
à 2 Stück einzeln **steril** eingeschiegelt

Beschreibung		REF	Verkaufseinheit
25 x 2 Stück in Schachtel	5 x 5 cm	13 221	1 Packung
	7,5 x 7,5 cm	13 222	1 Packung
	10 x 10 cm	13 223	1 Packung
12-fach	10 x 20 cm	13 205 T	1 Packung



YPSIPAD Mullkompresses

aus 17-fädigem Verbandmull nach DIN EN 14 079, Ph.Eur.
8-fach gefaltet, mit eingeschlagenen Schnittkanten
à 100 Stück **unsteril**

Beschreibung		REF	Verkaufseinheit
100 Stück im Beutel	5 x 5 cm	13 231	1 Packung
	7,5 x 7,5 cm	13 232	1 Packung
	10 x 10 cm	13 233	1 Packung



Temedia® Vlieskompresses

saugstarke Vlieskompresses, 4-fach gefaltet
verringert die Verklebung mit der Wunde
à 100 Stück **unsteril**

Beschreibung		REF	Verkaufseinheit
100 Stück im Beutel	5 x 5 cm	13 731 T	1 Packung
	7,5 x 7,5 cm	13 732 T	1 Packung
	10 x 10 cm	13 733 T	1 Packung
	10 x 20 cm	13 735 T	1 Packung

YPSISOFT Saugkomresse

saugstarke und weiche Watteeinlage, rückseitig aus hydrophober Watteschicht mit einer weniger wundhaftenden Vliesumhüllung

Beschreibung		REF	Verkaufseinheit
Packung à 30 Stück	unsteril		
	10 x 10 cm	13 510	1 Packung
Packung à 30 Stück	unsteril		
	10 x 20 cm	13 515	1 Packung

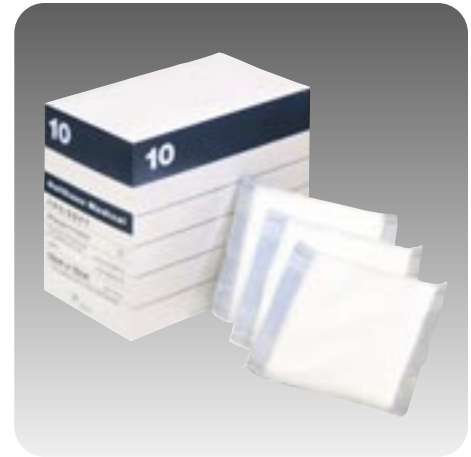

Temedia® Schlinggazetupfer

Mulltupfer aus 20-fädigem Verbandmull nach DIN EN 14 079, Ph.Eur. ohne Röntgenkontrastfaden, **unsteril** in Beutel verpackt

Beschreibung		REF	Verkaufseinheit
Beutel à 500 Stück	haselnussgroß	13 821	1 Packung
Beutel à 500 Stück	walnussgroß	13 822	1 Packung
Beutel à 500 Stück	pflaumengroß	13 823	1 Packung
Beutel à 200 Stück	eigroß	13 824	1 Packung
Beutel à 200 Stück	faustgroß	13 827	1 Packung
steril à 3 Stück	pflaumengroß	13 863 3	1 Packung



YPSISEPT® Alkoholtupfer

Isopropylalkohol zur Hautreinigung

Beschreibung		REF	Verkaufseinheit
100 Stück	Kompresse 60 x 60 mm	39 800	1 Packung





YPSILIN® Wundreinigungssatz

zur Reinigung von kleinflächigen Schnitt-, Quetsch-, Schürf- und Stichwunden

Beschreibung	REF	Verkaufseinheit
Set klein mit 50 ml Fluid + 10 Tüchern	35 060	1 Set
Set groß mit 100 ml Fluid + 20 Tüchern	35 110	1 Set



YPSILIN® Wundreinigungstücher

zur Reinigung von kleineren Hautverletzungen
 einzeln eingeschaltete Feuchtkompressen
 in Packung à 5 Stück, ideal für unterwegs

Beschreibung	REF	Verkaufseinheit
Kompressengröße 140 x 190 mm	35 004	1 Packung

in Spenderpackung à 40 Stück
 mit EURO-Loch zur Wandbefestigung

Beschreibung	REF	Verkaufseinheit
Kompressengröße 140 x 190 mm	35 040	1 Packung



YPSIBAL® Spray

atmungsaktives, wasserfestes Sprühpflaster
 transparenter Film schützt kleine Wunden,
 wie z.B. Schnitt- und Schürfwunden vor Schmutz und Keimen

Beschreibung	REF	Verkaufseinheit
Spraydose mit 50ml	35 650	1 Dose





Verbandkasten Office

Verbandkasten aus Polypropylen mit integrierter Wandhalterung
Inhalt nach DIN 13 157 (siehe Seite 54)

für Verwaltungs- und Handelsbetriebe bis 50 Beschäftigte
für Herstellungs- und Verarbeitungsbetriebe bis 20 Beschäftigte
für Baustellen mit bis zu 10 Beschäftigten

Beschreibung	REF	Verkaufseinheit
26 x 17 x 9 cm grün	63 158	1 Stück



Verbandtasche Office plus

handliche Tasche aus Nylon mit zusätzlicher Außentasche
für den persönlichen Bedarf

Inhalt nach DIN 13 157 (siehe Seite 54) + **Verbandbuch DIN A5 + Stift**

für Verwaltungs- und Handelsbetriebe bis 50 Beschäftigte
für Herstellungs- und Verarbeitungsbetriebe bis 20 Beschäftigte
für Baustellen mit bis zu 10 Beschäftigten

Beschreibung	REF	Verkaufseinheit
26 x 17 x 10 cm rot	63 157	1 Stück



Verbandkasten groß

Verbandkasten aus lackiertem Stahlblech mit Gummidichtung
plombierbar, in Einzelkarton verpackt
Inhalt nach DIN 13 169 (siehe Seite 55)

für Verwaltungs- und Handelsbetriebe mit mehr als 50 Beschäftigten
für Herstellungs- und Verarbeitungsbetriebe mit mehr als 20 Beschäftigten
für Baustellen mit mehr als 10 Beschäftigten

Beschreibung	REF	Verkaufseinheit
35 x 25,5 x 10,5 cm grün	63 169	1 Stück
Wandhalterung dazu passend grün	60 069	1 Stück



Verbandbuch

gemäß § 24 Abs. 6 DGUV Vorschrift ist jede Erste-Hilfe-Leistung im Betrieb zu dokumentieren. Die Aufzeichnungen sind vertraulich und über einen Zeitraum von mindestens 5 Jahren zu verwahren

Beschreibung	REF	Verkaufseinheit
DIN A5 nach DGUV perforierte Seiten 50 Blatt	50 249	1 Stück
selbstklebende Folientasche dazu passend	50 355	1 Stück
Begleitzettelblock selbsthaftend, 25 Blatt	50 246	1 Stück

Verbandschrank Rollmed®

mit Rollo und Kindersicherung sowie 14 Schubladen zur bequemen Einordnung der Füllteile und des persönlichen Medikamentenbedarfs inklusive Montagematerial und Rettungszeichen

Da die Schubladen auf dem Transportweg nicht verrutschen können, kann der Verbandschrank auch komplett gefüllt ausgeliefert werden

Beschreibung	REF	Verkaufseinheit
48 x 42 x 10 cm leer weiß	66 060	1 Stück
gefüllt mit DIN 13 157	66 157	1 Stück
gefüllt mit DIN 13 157 erweitert	66 100	1 Stück

Verbandbücher siehe Seite 28

**Verbandschrank FAMULUS**

1-türiger **Kunststoffschränk** mit 7 Innenfächern, teilweise verstellbar mit 3 Türfächern und Rettungszeichen inklusive Montagematerial, abschließbar

Beschreibung	REF	Verkaufseinheit
35 x 45 x 15 cm leer weiß	66 070	1 Stück
passend dazu eine:		
Füllung nach DIN 13 157	60 157	1 Stück
Füllung nach DIN 13 157 erweitert	60 100	1 Stück
Füllung nach DIN 13 169	60 169	1 Stück
Füllung nach DIN 13 169 erweitert	60 300	1 Stück

**Verbandschrank MEDICUS**

1-türiger **Stahlblechschränk** mit abschließbarem Medikamentenfach inklusive Sicherheitsschloss mit 2 Schlüsseln Gewicht leer: 9,7 kg

Beschreibung	REF	Verkaufseinheit
46 x 56 x 18 cm leer weiß	66 090	1 Stück
passend dazu eine:		
Füllung nach DIN 13 157	60 157	1 Stück
Füllung nach DIN 13 157 erweitert	60 100	1 Stück
Füllung nach DIN 13 169	60 169	1 Stück
Füllung nach DIN 13 169 erweitert	60 300	1 Stück

**Verbandschrank SECURITAS**

2-türiger **Stahlblechschränk** mit 3 Innenfächern, 2 davon verstellbar mit umlaufender Gummidichtung als Staubschutz inklusive Sicherheitsschloss mit 2 Schlüsseln Gewicht leer: 20 kg

Beschreibung	REF	Verkaufseinheit
60 x 70 x 25 cm leer weiß	66 085	1 Stück
passend dazu eine:		
Füllung nach DIN 13 157	60 157	1 Stück
Füllung nach DIN 13 157 erweitert	60 100	1 Stück
Füllung nach DIN 13 169	60 169	1 Stück
Füllung nach DIN 13 169 erweitert	60 300	1 Stück





Erste-Hilfe-Koffer QUICK

aus hochschlagfestem ABS-Kunststoff mit umlaufender Gummidichtung
leichtgängige Drehverschlüsse und verstärkter Tragegriff
transparente Abdeckplatten zum Schutz der Füllteile
variable Inneneinteilung durch die Trennsteg
inklusive Wandhalterung mit 90°-Stopp-Arretierung, plombierbar
inklusive Montagematerial und nachleuchtendem Rettungszeichen
Gewicht leer: 1,3 kg

Beschreibung	REF	Verkaufseinheit
26 x 17 x 11 cm, orange leer	67 170	1 Stück
passend dazu eine:		
Füllung nach DIN 13 157	60 157	1 Stück
gefüllt mit DIN 13 157	67 157	1 Stück



Erste-Hilfe-Koffer SAN

aus hochschlagfestem ABS-Kunststoff mit umlaufender Gummidichtung
leichtgängige Drehverschlüsse und verstärkter Tragegriff
transparente Abdeckplatten zum Schutz der Füllteile
variable Inneneinteilung durch die Trennsteg
inklusive Wandhalterung mit 90°-Stopp-Arretierung, plombierbar
inklusive Montagematerial und nachleuchtendem Rettungszeichen

Beschreibung	REF	Verkaufseinheit
31 x 21 x 13 cm, orange leer	67 175	1 Stück
passend dazu eine:		
Füllung nach DIN 13 157	60 157	1 Stück
Füllung nach DIN 13 157 erweitert	60 100	1 Stück
gefüllt mit DIN 13 157 erweitert	67 100	1 Stück
gefüllt mit ÖNORM Z1020 Typ1	67 120	1 Stück



Erste-Hilfe-Koffer MULTI

aus hochschlagfestem ABS-Kunststoff mit umlaufender Gummidichtung
leichtgängige Drehverschlüsse und verstärkter Tragegriff
transparente Abdeckplatten zum Schutz der Füllteile
variable Inneneinteilung durch die Trennsteg
inklusive Wandhalterung mit 90°-Stopp-Arretierung, plombierbar
inklusive Montagematerial und nachleuchtendem Rettungszeichen

Beschreibung	REF	Verkaufseinheit
40 x 30 x 15 cm, orange leer	67 180	1 Stück
passend dazu eine:		
Füllung nach DIN 13 169	60 169	1 Stück
Füllung nach DIN 13 169 erweitert	60 300	1 Stück
gefüllt mit DIN 13 169	67 169	1 Stück
gefüllt mit DIN 13 169 erweitert	67 300	1 Stück
gefüllt mit ÖNORM Z1020 Typ2	67 121	1 Stück

Vorschläge für branchenspezifische
Zusatzinhalte auf Seite 98



PARAMEDIC Wandtasche

aus wetterbeständigem Planenmaterial mit Tragegriff
und 2 Ösen zur einfachen Wandbefestigung

Inneneinteilung:
9 x hochwertige transparente Taschen
24 x Gummilaschen
1 x zusätzliches Staufach
2 x Flaschenhalter

Beschreibung	REF	Verkaufseinheit
17 x 35 x 27 cm, rot leer	65 150	1 Stück
gefüllt mit Füllung 13 169	65 169	1 Stück

Anleitung zur Ersten Hilfe bei Unfällen

Beschreibung	REF	Verkaufseinheit
nach BGI 503	50 241	1 Stück
selbstklebende Folientasche dazu passend	50 355	1 Stück



Anleitung zur Ersten Hilfe bei Unfällen

Beschreibung	REF	Verkaufseinheit
Schild aus Kunststoff 56 x 40 cm	50 322	1 Stück



Wundversorgungsspender

Alles, was zur Versorgung kleinerer Wunden erforderlich ist:

1 x Schaumverband 6 cm x 4,5 m	40 636
40 x Wundreinigungstücher	35 640
40 x Pflasterstrips, elastisch	42 044
45 x Pflasterstrips, wasserfest	42 036
21 x Pflasterabschnitte	42 070

Beschreibung	REF	Verkaufseinheit
30 x 20 x 15,5 cm grün	65 300	1 Spender



Wundversorgungsspender

mit detektierbaren Pflastern:

1 x Schaumverband 6 cm x 4,5 m	40 636
40 x Wundreinigungstücher	35 640
35 x Pflasterstrips, detektierbar	42 035
15 x Pflasterstrips und 15 x Fingerkuppen, detektierbar	42 034

Beschreibung	REF	Verkaufseinheit
30 x 20 x 15,5 cm grün	65 305	1 Spender





Mini Verbandtasche

Die Mini-Verbandtasche ist Teil eines durchdachten Modul- und Klettsystems, welches dem Autofahrer eine flexible und individuelle Zusammenstellung mit den Warnwestentaschen Single und Duo ermöglicht

Beschreibung	REF	Verkaufseinheit
Inhalt nach DIN 13 164, siehe Seite 52		
22 x 8,5 x 8 cm	blau 62 378	1 Stück
GSM – 007 028 40		



Mini COMBI Verbandtasche

Verbandtasche aus Nylon mit umlaufendem Reißverschluss und 2 Klettbändern zur Fixierung im Kofferraum

Beschreibung	REF	Verkaufseinheit
Füllsortiment mit DIN 13 164 (siehe Seite 52) sowie Warndreieck nach ECE-Richtlinie		
22 x 12 x 8 cm	blau 62 210	1 Stück
GSM – 007 028 40		



Mini 3in1 Verbandtasche

Verbandtasche aus Nylon mit umlaufendem Reißverschluss und 2 Klettbändern zur Fixierung im Kofferraum

Beschreibung	REF	Verkaufseinheit
Füllsortiment mit DIN 13 164 (siehe Seite 52) sowie Warndreieck nach ECE-Richtlinie und Warnweste nach ISO 20471 Klasse 2		
22 x 15 x 8 cm	blau 62 220	1 Stück
GSM – 007 028 40		

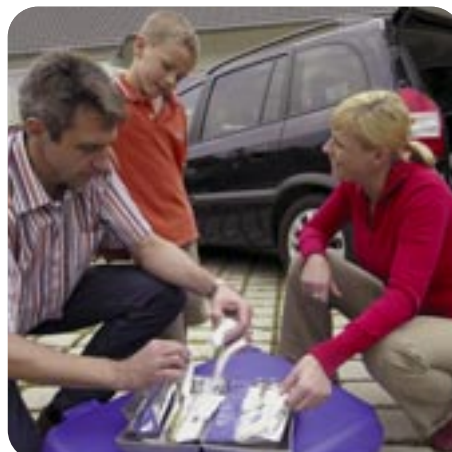

MONZA Verbandtasche

5-eckige Verbandtasche für Kraftfahrzeuge aus Nylon, mit Reißverschluss und Außenschutzfolie. Zusätzliche Griffflasche und Selbstklebeetikett mit Verfalldatum und Platz zum Eintragen des Aufbewahrungsortes

Beschreibung	REF	Verkaufseinheit
Inhalt nach DIN 13 164, siehe Seite 52		
25 x 15 x 7 cm blau-rot	62 172	1 Stück



Klassik Verbandkasten Auto

Verbandkasten aus Kunststoff, schlagfest und bruchsicher mit Außenschutzfolie, Deckelbedruckung 9-sprachig

Beschreibung	REF	Verkaufseinheit
Inhalt nach DIN 13 164, siehe Seite 52		
26 x 17 x 8 cm grau	62 364	1 Stück



Silber Verbandkasten Auto

Verbandkasten aus PP; temperaturbeständig -20 bis +130°, schlagfest und bruchsicher, mit Außenschutzfolie Deckelbedruckung 6-sprachig

Beschreibung	REF	Verkaufseinheit
Inhalt nach DIN 13 164, siehe Seite 52		
25 x 16 x 7 cm silber	62 367	1 Stück

Premium Verbandkasten Auto

Verbandkasten aus PP; temperaturbeständig -20 bis +130°, schlagfest und bruchsicher, mit Außenschutzfolie Deckelbedruckung 8-sprachig

Beschreibung	REF	Verkaufseinheit
Inhalt nach DIN 13 164, siehe Seite 52		
25 x 16 x 7 cm blau	62 366	1 Stück



Mini Verbandtasche Motorrad

Verbandtasche aus Nylon mit umlaufendem Reißverschluss und Außenschutzfolie

Beschreibung	REF	Verkaufseinheit
Inhalt nach DIN 13 167, siehe Seite 52		
17 x 10 x 3,5 cm blau	61 120	1 Stück

Mini COMBI Verbandtasche Motorrad

Verbandtasche aus Nylon mit umlaufendem Reißverschluss und Außenschutzfolie

Beschreibung	REF	Verkaufseinheit
Inhalt nach DIN 13 167 (siehe Seite 52) und Warnweste nach ISO 20471		
17 x 18 x 3,5 cm blau	61 125	1 Stück





PARAMEDIC Sanitätsrucksack

kompakter Rucksack aus CORDURA mit Handtragegriff und umlaufendem Reflektorband.
Komfortable Rückenpolsterung erlaubt auch längeres Tragen.
AEDs können arretiert werden und sind durch Fenster sichtbar

Beschreibung	REF	Verkaufseinheit
H 35,5 x B 26 x T 14 cm leer rot	65 040	1 Stück



Sanitätsumhängetasche

Umhängetasche aus Nylon mit verstellbarem Trageriemen und Schulterpolster sowie Reflektorstreifen auf der Vorderseite

Auf der Innenseite befinden sich 2 Riemen mit Karabinerhaken, die eine 90°-Stop-Arretierung ermöglichen

Beschreibung	REF	Verkaufseinheit
24 x 19 x 8 cm leer rot	65 010	1 Stück
nur Füllung nach DIN 13 160	60 160	1 Stück

gefüllt

mit Füllung nach DIN 13 160
Inhalt der Füllung siehe Seite 53

	65 020	1 Stück
--	--------	---------



Verbandtasche Kita

Umhängetasche aus Nylon mit verstellbarem Trageriemen und Schulterpolster
Der Trageriemen kann sowohl als Rucksack als auch seitlich über die Schulter getragen werden. Ein Reflektorstreifen auf der Vorderseite der Tasche sorgt für die erforderliche Sicherheit in der Dämmerung oder Dunkelheit.

Auf der Innenseite befinden sich 2 Riemen mit Karabinerhaken, die eine 90°- Stop Arretierung ermöglichen. So steht der Inhalt (Füllung nach DGUV 202-089) im Notfall schnell und übersichtlich zur Verfügung.

Auf der Vorderseite befindet sich eine transparente Fenstertasche zum Einschleiben eines Papiers mit Namen und Adresse der Einrichtung

Beschreibung	REF	Verkaufseinheit
24 x 19 x 8 cm gefüllt rot	68 050	1 Stück
nur Füllung Kita	60 050	1 Stück



Verbandtasche TRAVEL

die hochwertige Verbandtasche aus Nylon verfügt über mehrere Innentaschen als Ordnungssystem für die 27 Füllteile, die eine bequeme Entnahme der benötigten Inhaltsteile ermöglichen.
Persönliche Medikamente finden ihren Platz in einer zusätzlichen Tasche auf der Vorderseite. Mit dem Klettverschluss auf der Rückseite kann die Tasche am Gürtel befestigt werden.
Eine speziell auf Freizeitunfälle abgestimmte Erste-Hilfe Broschüre rundet den Inhalt der Verbandtasche ab

Beschreibung	REF	Verkaufseinheit
17 x 12 x 6 cm blau/rot	61 150	1 Stück
Inhalt siehe Seite 52		

Füllsortimente Betriebe

verschiedene Füllsortimente für Betriebe übersichtlich verpackt

Beschreibung	REF	Verkaufseinheit
Füllsortiment nach DIN 13 157	60 157	1 Stück
Füllsortiment mit detektierbarem Pflaster set, blauem Heftpflaster und Binden	60 158	1 Stück
Füllsortiment DIN 13 157 erweitert	60 100	1 Stück
Füllsortiment nach DIN 13 169	60 169	1 Stück
Füllsortiment mit detektierbarem Pflaster set, blauem Heftpflaster und Binden	60 170	1 Stück
Füllsortiment DIN 13 169 erweitert	60 300	1 Stück
Füllsortiment ÖNORM Z 1020		
Typ 1 bis 5 Mitarbeiter	60 120	1 Stück
Füllsortiment ÖNORM Z 1020		
Typ 2 bis 20 Mitarbeiter	60 121	1 Stück



Füllsortimente

verschiedene Füllsortimente übersichtlich verpackt

Beschreibung	REF	Verkaufseinheit
Füllsortiment nach DIN 13 167	60 167	1 Stück
Füllsortiment nach DIN 13 160	60 160	1 Stück
Füllsortiment nach DIN 13 164	60 164	1 Stück
Füllsortiment nach DIN 14 142	60 142	1 Stück



Austauschsets

bestehend aus sterilen Füllteilen sowie sämtlichen Pflasterprodukten inklusive separates Selbstklebeetikett mit „Verfalldatum“

Beschreibung	REF	Verkaufseinheit
Refill für DIN 13 164 (Kfz)	60 165	1 Stück
Refill für DIN 13 157 (Betriebe)	60 155	1 Stück
Refill für DIN 13 169 (Betriebe)	60 159	1 Stück



Erste-Hilfe-Miniset

praktisches Set für unterwegs im staubdichten Wiederverschlussbeutel bestehend aus:

- 2 Pflasterstrips 1,9 x 7,2 cm
- 1 Pflasterstrip 2,5 x 7,2 cm
- 1 Hautreinigungstuch 14 x 19 cm
- 1 Schnellverband **steril** Größe 2

Beschreibung	REF	Verkaufseinheit
ab 1.000 Stück Eindruck mit Firmenlogo auf Rückseite möglich	65 210	1 Packung





YPSISAVE Verbandpäckchen

elastische Fixierbinde mit Vlieskomresse nach DIN 13 151
 einzeln **steril** verpackt = 2 in 1

Beschreibung	REF	Verkaufseinheit
klein Kompressengröße 6 x 8 cm	15 002	1 Stück
mittel Kompressengröße 8 x 10 cm	15 003	1 Stück
groß Kompressengröße 10 x 12 cm	15 004	1 Stück

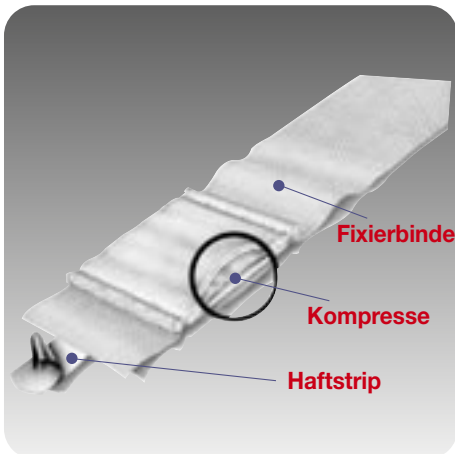

YPSELAST® Schnellverband

gebrauchsfertiger Verband mit elastischer Fixierbinde, Vlieskomresse und Haftstrips zum Befestigen der Binde
 praktische Handhabung bei kleineren Verletzungen ohne fremde Hilfe möglich
 einzeln **steril** verpackt = 3 in 1

Beschreibung	REF	Verkaufseinheit
Einzelpackung		
Finger Kompressengröße 4 x 5 cm	15 661	1 Stück
Finger/Hand/Fuß 6 x 8 cm	15 662	1 Stück
Hand/Fuß/Arm/Bein 8 x 10 cm	15 663	1 Stück



YPSELAST® Schnellverband

gebrauchsfertiger Verband mit elastischer Fixierbinde, Vlieskomresse und Haftstrips zum Befestigen der Binde
 praktische Handhabung bei kleineren Verletzungen ohne fremde Hilfe möglich
 einzeln **steril** verpackt = 3 in 1

Beschreibung	REF	Verkaufseinheit
Schachtel à 5 Stück		
Finger Kompressengröße 4 x 5 cm	15 651	1 Packung
Finger/Hand/Fuß 6 x 8 cm	15 652	1 Packung
Hand/Fuß/Arm/Bein 8 x 10 cm	15 653	1 Packung



Alumed® Verbandpäckchen

elastische Fixierbinde mit aluminiumbeschichteter Wundauflage
verklebt weniger mit der Wunde
einzeln **steril** verpackt

Beschreibung	REF	Verkaufseinheit
klein Kompressengröße 6 x 8 cm	15 020	1 Stück
mittel Kompressengröße 8 x 10 cm	15 022	1 Stück
groß Kompressengröße 10 x 12 cm	15 024	1 Stück

**YPSISAVE Verbandtuch**

für alle großflächigen Wunden nach DIN 13 152
einzeln **steril** verpackt

Beschreibung	REF	Verkaufseinheit
BR klein Tuchgröße 40 x 60 cm	15 900	1 Stück
A mittel Tuchgröße 60 x 80 cm	15 902	1 Stück
B groß Tuchgröße 80 x 120 cm	15 904	1 Stück

**Alumed® Verbandtuch**

Vliestuch mit Aluminium beschichtet
verklebt weniger mit der Wunde
einzeln **steril** verpackt

Beschreibung	REF	Verkaufseinheit
BR klein Tuchgröße 40 x 60 cm	15 920	1 Stück
A mittel Tuchgröße 60 x 80 cm	15 922	1 Stück

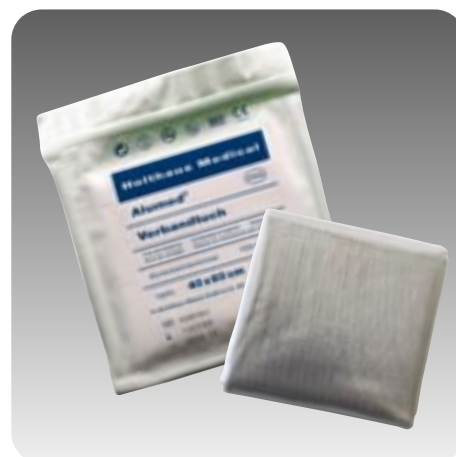
**YPSISAVE Dreiecktuch**

Armtragetuch nach DIN 13 168

Beschreibung	REF	Verkaufseinheit
Viskose 96 x 96 x 136 cm	15 802	1 Stück
Vlies 96 x 96 x 136 cm	15 803	1 Stück





Medical Shop Rettungsdecke

aus aluminiumbedampfter Polyesterfolie
verhindert Aus- und Unterkühlung und ist auch als Hitzeschutz verwendbar

Beschreibung		REF	Verkaufseinheit
gold/silber	160 x 210 cm	18 620	1 Stück



YPSIMED Armtragegurt

mit doppelter Schlinge

Beschreibung		REF	Verkaufseinheit
schwarz	35 mm breit	50 004	1 Stück

YPSIMED Schlagaderabbinder

mit doppelter Schlinge

Beschreibung		REF	Verkaufseinheit
mit Schnalle	2,5 x 80 cm	50 251	1 Stück



YPSIMED Handgelenkbandage

elastische Handgelenkbandage mit Klettverschluss

Beschreibung		REF	Verkaufseinheit
Größe Medium		50 150	1 Stück
Größe Large		50 152	1 Stück

YPSIMED Handgelenkriemen

zweischnellige, gefütterte Ausführung aus Leder, durchziehbar

Beschreibung	REF	Verkaufseinheit
Gr 16 (cm)	50 143	1 Stück
Gr 17 (cm)	50 144	1 Stück
Gr 18 (cm)	50 145	1 Stück
Gr 19 (cm)	50 146	1 Stück
Gr 20 (cm)	50 147	1 Stück
Gr 21 (cm)	50 148	1 Stück
Gr 22 (cm)	50 149	1 Stück

**YPSIMED Ohrenbinde**

Beschreibung	REF	Verkaufseinheit
dreieckig schwarz 11 x 13 cm	50 285	1 Stück

**YPSIMED Mehrzweckspatel**mit gerundeten Kanten und geglätteter Oberfläche, Ia Qualität
Bestandteil der Normausstattung „Sanitätsraum“

Beschreibung	REF	Verkaufseinheit
Schachtel à 100 Stück 18 x 150 mm	50 100	1 Packung

**Nierenschalen**

Beschreibung	REF	Verkaufseinheit
aus Pappe	50 268	1 Stück





Folienbeutel

transparente und wiederverschließbare Beutel
Füllteil bei DIN 13 157 und 13 169

Beschreibung		REF	Verkaufseinheit
Satz à 2 Stück	300 x 400 mm	50 305	1 Packung



Replantatbeutel

zur keimdichten Versorgung abgetrennter Körperteile durch Zweikammerbeutel:
Innenbeutel zur keimdichten und trockenen Lagerung des Amputats
Außenbeutel zur Aufnahme des Eis-Wasser-Gemischs

Beschreibung		REF	Verkaufseinheit
Replantatbeutel S = klein	Hand	50 306	1 Stück
Replantatbeutel M = mittel	Arm	50 307	1 Stück
Replantatbeutel G = groß	Bein	50 308	1 Stück
Sofort-Kältekomresse		38 050	1 Stück

Einweg-Kopfschutzhauben

Schutzhauben in Baretiform mit Gummizug aus Vlies

Beschreibung	REF	Verkaufseinheit
Spender à 200 Stück weiß	50 710	1 Packung

**Einweg-Schuhüberzüge**

PE-Folie mit Gummiband

Beschreibung	REF	Verkaufseinheit
Packung à 100 Stück blau	50 610	1 Packung

**Meldeblock mit Stift**

für Füllsortimente 13 157 und 13 169 erweitert

Beschreibung	REF	Verkaufseinheit
Block mit 25 Blatt und Stift	50 740	1 Stück

**Anhängekarte für Verletzte**

für Füllsortimente 13 160 und 13 156

Beschreibung	REF	Verkaufseinheit
Block mit 5 Karten	50 750	1 Stück





DIN-Scheren

Bestandteil von zahlreichen DIN-Füllungen

Beschreibung	REF	Verkaufseinheit
KLEIN nach DIN 58 279-A 145 korrosionsgeschützt mit galvanischem Überzug 14,5 cm	51 740	1 Stück
UNIVERSAL nach DIN 58 279-B 190 mit Kunststoffgriffen 19 cm rostfrei	51 771	1 Stück

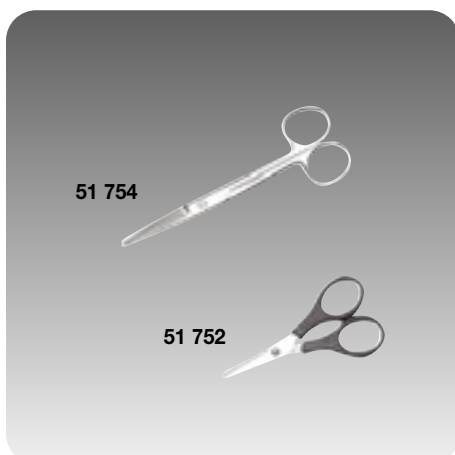

Scheren

Beschreibung	REF	Verkaufseinheit
gerade 14 cm rostfrei	51 754	1 Stück
gerade 9,3 cm mit Kunststoffgriffen	51 752	1 Stück



Listerschere

Beschreibung	REF	Verkaufseinheit
kniegebogen 14 cm rostfrei	51 750	1 Stück

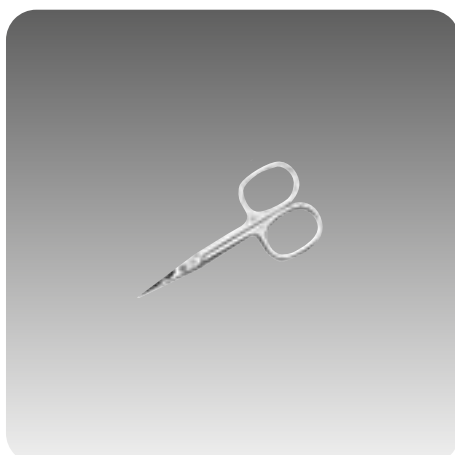

Hautschere

Beschreibung	REF	Verkaufseinheit
gebogen 9 cm rostfrei	51 759	1 Stück

Nagelschere

Beschreibung		REF	Verkaufseinheit
gebogen 9 cm	rostfrei	51 761	1 Stück

**Anatomische Pinzette**

Beschreibung		REF	Verkaufseinheit
anatomisch 14,5 cm	rostfrei	52 610	1 Stück

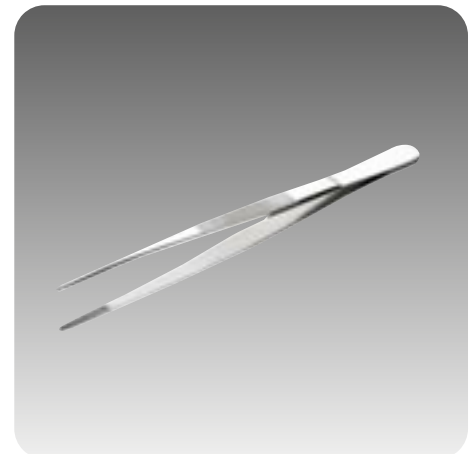
**Haarpinzette**

Beschreibung		REF	Verkaufseinheit
mit schrägem Greifer 8 cm	rostfrei	52 642	1 Stück

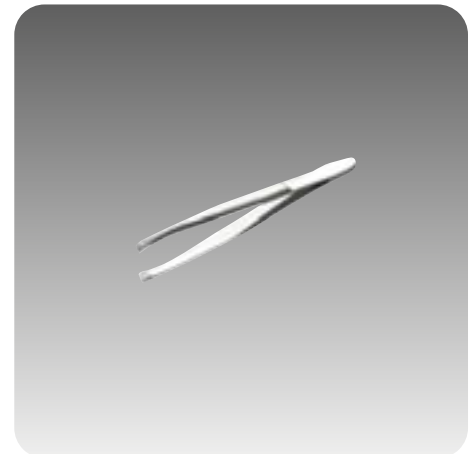
**Pinzetten**

Beschreibung		REF	Verkaufseinheit
Pinzette 8 cm	rostfrei	52 630	1 Stück
Pinzette nach Feilchenfeld	11,5 cm	52 640	1 Stück
Pinzette mit Lupe (10-fach Vergrößerung)		52 620	1 Stück

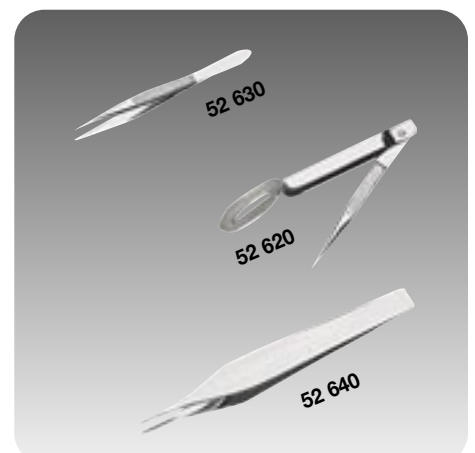



Rettungstuch

Das Rettungstuch dient dem Transport von Verletzten über enge Treppen und Gänge und im unwegsamem Gelände

Beschreibung	REF	Verkaufseinheit
Polyester-Hochfestgewebe aus CORDURA LKW-Planenqualität mit 10 Trageschlaufen nach DIN EN 1865, inkl. Tasche orange	195 x 80 cm 87 280	1 Stück



Rettungssitz

Der Rettungssitz dient dem Transport von Verletzten über enge Treppen und Gänge und im unwegsamem Gelände

Beschreibung	REF	Verkaufseinheit
mit Rückenhaltegurt aus strapazierfähigem Chemiefasergewebe	87 290	1 Stück

Thermo-Übungsmatte

mit Luftpolster und Antirutschgitter

190 x 120 cm	81 630	1 Stück
--------------	--------	---------



Feuerlöschdecke

Für den privaten und gewerblichen Bereich zum Ersticken von Flammen

Beschreibung	REF	Verkaufseinheit
aus Thermoglasgewebe lose	160 x 180 cm 81 671	1 Stück
passender Behälter aus verzinktem Stahlblech rot	30 x 20 x 24 cm 81 673	1 Stück



Woldecke

Weiche Decke aus Woll-Mischgewebe, pflegeleicht
bei 40° waschbar

Beschreibung	REF	Verkaufseinheit
blau ca. 160 x 200 cm	81 600	1 Stück

**SAM-SPLINT Universalschiene**

Röntgenstrahlen durchlässige Schiene aus gepolstertem
Aluminium zur Ruhigstellung von Extremitäten, extrem leicht

Beschreibung	REF	Verkaufseinheit
91 x 11 cm zusammengerollt auf Ø 9 x 11 cm	81 511	1 Stück

**Warnweste**

Nach § 53a der StVZO muss in jedem Fahrzeug
1 Warnweste mitgeführt werden

Beschreibung	REF	Verkaufseinheit
Warnweste nach ISO 20471, Klasse 2 mit rundum Reflexstreifen, gelb	81 596	1 Stück

**Warndreieck MINI**

Nach § 53a der StVZO muss in allen Fahrzeugen
1 Warndreieck vorhanden sein

Beschreibung	REF	Verkaufseinheit
Warndreieck MINI gemäß EU-Richtlinien 430 x 47 x 30 mm im Köcher	84 000	1 Stück



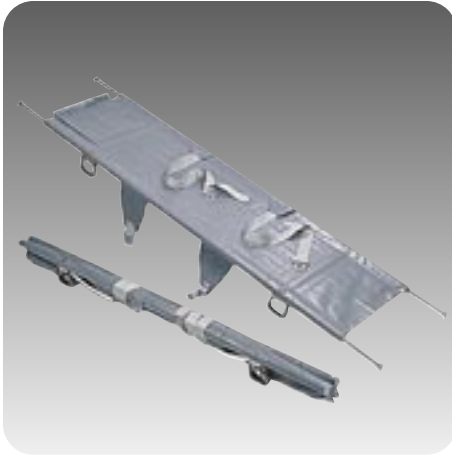

Krankentrage

nach DIN 13 024-N, **einmal** zusammenlegbar
Gestell aus Aluminium, alle sichtbaren Teile kunststoffbeschichtet,
2 Gurte mit Schnellverschluss, Bezug aus Chemiefasergewebe

Beschreibung	REF	Verkaufseinheit
mit 4 Gleitfüßen	87 024	1 Stück
Schutzhülle aus Kunststoff	87 054	1 Stück
Kopfkissen mit Moltoprenfüllung, 320 x 250 x 80 mm	87 271	1 Stück

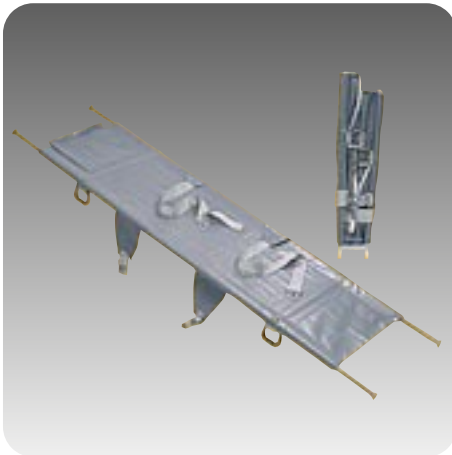

Krankentrage

nach DIN 13 024-K, **zweimal** zusammenlegbar
Gestell aus Aluminium, alle sichtbaren Teile kunststoffbeschichtet,
2 Gurte mit Schnellverschluss, Bezug aus Chemiefasergewebe

Beschreibung	REF	Verkaufseinheit
mit 4 Gleitfüßen	87 124	1 Stück
Schutzhülle aus Kunststoff	87 154	1 Stück
Kopfkissen mit Moltoprenfüllung, 320 x 250 x 80 mm	87 271	1 Stück



HWS Immobilisationskragen

Laerdal Stifneck Select, einstellbarer Kragen zur Ruhigstellung der Halswirbelsäule bei Verdacht auf Wirbelsäulenverletzung. Vorgeformtes Kinnstück, große Trachealöffnung, Latex frei, röntgenstrahlendurchlässig für CT und MRT. Hoher Tragekomfort und sichergestellte Luftzirkulation.

Beschreibung		REF	Verkaufseinheit
Erwachsene	4-fach verstellbar	87 503	1 Stück
Kinder	3-fach verstellbar	87 502	1 Stück



Sanitätswandschränke

aus Stahlblech zur Aufbewahrung von Krankentragen

Beschreibung	REF	Verkaufseinheit
für Krankentragen nach DIN 13 024-N, inklusive Haltevorrichtung für Verbandkasten nach DIN 13 157 orange 200 x 30 x 20 cm	87 205	1 Stück
für Krankentragen nach DIN 13 024-K, mit Zwischenfächern für Betriebsverbandkasten und Zubehör orange 112 x 49 x 20 cm	87 200	1 Stück
passend zu 87 200: abschließbarer Aufsatzschrank aus Stahlblech mit 2 festen Innenböden und Notschlüsselfach orange 56 x 49 x 20 cm	87 203	1 Stück



Untersuchungs- und Massageliege

Liegenrahmen aus Winkelstahl, Füße aus Vierkant-Stahlrohr, Kopfteil mittels Raste verstellbar

Polsterfarbe: schwarz Gestell: weiß Polsterhöhe: 6 cm Gewicht: 43 kg

Beschreibung	REF	Verkaufseinheit
190 x 70 cm Liegeflächenhöhe 68 cm	87 300	1 Stück
Papierrollenhalter dazu passend	50 960	1 Stück
Ärztекреpp auf Papierrolle 59 cm x 50 m	87 359	1 Stück

Ruheliege

Ausführung wie oben, jedoch gemäß Arbeitsstätten-Regel (ASR) A4.2 mit einer **Liegeflächenhöhe von 50 cm**

190 x 70 x 50 cm	87 305	1 Stück
Papierrollenhalter dazu passend	50 960	1 Stück
Ärztекреpp auf Papierrolle 59 cm x 50 m	87 359	1 Stück



Untersuchungs- und Massageliege

als platzsparende **Wandklappliege**, die bei Bedarf einfach hochgeklappt werden kann

Liegenrahmen aus Winkelstahl, einklappbare Füße aus Vierkant-Stahlrohr, Kopfteil mittels Raste verstellbar

Polsterfarbe: schwarz Gestell: weiß Polsterhöhe: 6 cm Gewicht: 44 kg

Beschreibung	REF	Verkaufseinheit
190 x 70 cm Liegeflächenhöhe 68 cm	87 320	1 Stück



Untersuchungs- und Massageliege

als mobile Kofferliege, die bei Bedarf einfach zusammengeklappt und im Koffer verstaut werden kann
3-teilige Liege aus Aluminiumrahmen in der Abmessung 197 x 56 cm Liegeflächenhöhe 78 cm, Kopfteil verstellbar, mit Öffnung im Kopfteil für die Nase, belastbar bis 200 kg
Polsterfarbe: schwarz

Beschreibung	REF	Verkaufseinheit
portabel und zusammenklappbar auf Koffergröße 98 x 60 x 16 cm, Gewicht: 16 kg	87 330	1 Stück





Zahnrettungsbox

Behältnis zur zeitlich begrenzten (48 Std.) Aufbewahrung des Zahnes und von Zahnbruchstücken. Das Glas ist mit einer speziellen Nährlösung gefüllt. Wird der Zahn innerhalb von 30 Min. nach Unfall dort deponiert, bleiben die lebenden Zellen auf der Wurzelhaut erhalten

Beschreibung	REF	Verkaufseinheit
Glas mit Schraubverschluss	50 063	1 Stück



Hygiene-Granulat

absorbiert flüssige Ausscheidungen und bildet Klümpchen, die sich schnell und einfach entsorgen lassen. Es stoppt Gerüche von geruchsintensiven Ausscheidungen wie Urin und Erbrochenem. Es ist kompostierbar und umweltfreundlich.

Beschreibung	REF	Verkaufseinheit
1.000 ml	50 065	1 Stück



Digital-Fieberthermometer

Beschreibung	REF	Verkaufseinheit
inkl. Batterie und Schutzhülle	50 135	1 Stück



Fieberthermometer

SFT 65 berührungsfreies Infrarot-Fieberthermometer mit hellem Leuchtdisplay und Fieberalarmzeichen. Messen ohne Hautkontakt, inklusive Batterien.

Beschreibung	REF	Verkaufseinheit
Abmessung (L/B/H): 38 x 138 x 46 mm	50 137	1 Stück

Fingerpulsoximeter

zur Messung der Sauerstoffsättigung und der Pulsfrequenz bei Erwachsenen und Kindern ab 20 kg mit Abschaltautomatik und Anzeige des Batteriestatus.
Dauerbetrieb bis zu 36 Stunden durch niedrigen Energieverbrauch möglich

Beschreibung	REF	Verkaufseinheit
Inklusive Halteband und Gürteltasche, Batterien und Bedienungsanleitung Gewicht inkl. Batterien: 57 g	82 150	1 Stück



Handgelenk-Blutdruckmessgerät

BC 44 zur vollautomatischen Blutdruck- und Pulsmessung am Handgelenk

- perfekt lesbares, blau beleuchtetes Display
- mit WHO-Indikator zur Einstufung der Messergebnisse und Arrhythmieerkennung
- für Handgelenkumfänge von 14 - 19,5 cm
- Abschaltautomatik + Batteriewechselanzeige
- inkl. 2 Batterien und Aufbewahrungsbox



Beschreibung	REF	Verkaufseinheit
Abmessung (L/B/H): 88 x 66 x 28 mm	82 110	1 Stück



Oberarm-Blutdruckmessgerät

BM 44 zur vollautomatischen Blutdruck- und Pulsmessung am Oberarm

- perfekt lesbares, blau beleuchtetes Display
- mit WHO-Indikator zur Einstufung der Messergebnisse sowie Arrhythmieerkennung
- für Oberarmumfänge von 22 - 30 cm
- Abschaltautomatik + Batteriewechselanzeige
- inkl. 4 Batterien und Aufbewahrungstasche
- Netzteil separat erhältlich



Beschreibung	REF	Verkaufseinheit
Abmessung (L/B/H): 94 x 122 x 53 mm	82 105	1 Stück
Ersatzmanschette 22-30 cm	82 107	1 Stück



Bei der Blutdruckmessung für zu Hause wird generell zwischen Oberarm- und Handgelenkmessung unterschieden. Beide Messmethoden sind gleichwertig zu beurteilen. Allerdings wird empfohlen, dass Menschen mit Gefäßverengungen, was insbesondere bei Personen ab 50 Jahren der Fall sein kann, ein Oberarmmessgerät benutzen.





EUROSafe® Notfallkoffer

Notfallkoffer aus Aluminium mit Inhalt:
 Sauerstoff-Flasche 1 Liter
 Druckminderer, konstant 5 l/min
 Beatmungsbeutel, autoklavierbar
 O2-Anschlusschlauch und O2-Reservoir
 Verbandmittelsortiment nach DIN 13 157
 Die Beatmungseinheit ist vormontiert und im Notfall sofort einsatzbereit

Beschreibung	REF	Verkaufseinheit
45 x 31 x 16 cm, weiß Gewicht gefüllt: 6 kg	85 000	1 Stück



HeartStart HS1 Defibrillator

Halbautomatischer Defibrillator (AED) mit Sprachanweisungen, die sich dem Tempo des Ersthelfers anpassen und ihn durch die Defibrillation und HLW führen, für den **Innenbereich** (Tropfwwassergeschützt nach IP21), mit Quick-Shock-Funktion, d. h. einer Schockabgabe nach 8 sec.

Beschreibung	REF	Verkaufseinheit
21 x 19 x 7 cm Gewicht: 1,5 kg	86 010	1 Stück
dazu passend:		
Transporttasche	86 012	1 Stück
Ersatz-Batterie	86 025	1 Stück
Ersatz-Elektroden Erwachsene	86 035	1 Paar
Infektionsschutzset	86 050	1 Stück



FRED-PA1 Defibrillator

Defibrillator (AED) m. Sprachanweisungen + aufblinkenden Piktogrammen. Vorangeschlossene Elektroden und eine Aufladung während der Analyse ermöglichen eine schnelle Schockabgabe. Strahlwassergeschützt nach IP55. Gerät führt regelmäßig Selbsttests durch und zeigt den Funktionsstatus an. Optional Mehrsprachigkeit möglich.

Beschreibung	REF	Verkaufseinheit
31 x 25,5 x 10 cm Gewicht: 2,5 kg		
Vollautomat	86 110	1 Stück
Halbautomat	86 115	1 Stück
Ersatzbatterie	86 125	1 Stück
Ersatzelektroden Erwachsene	86 135	1 Paar



Wandkasten für Defibrillator

Wandkasten aus ABS mit Alarm beim Öffnen der Tür

Beschreibung	REF	Verkaufseinheit
Abmessung (B x H x T): 39 x 42 x 20 cm Gewicht 7,26 kg	86 017	1 Stück

Retlungszeichen nach ISO 7010 = Kunststoff Die Schilder entsprechen der ASR A 1.3



Retlungszeichen Notausgang
200 x 400 mm
nachleuchtend
REF 50 311



Retlungsweg rechts
200 x 400 mm
nachleuchtend
REF 50 310 N

Retlungsweg links
nachleuchtend
REF 50 311 N



Anleitung zur Ersten Hilfe
560 x 400 mm
REF 50 322



Kunststoff
Erste Hilfe 200 x 200 mm
REF 50 313
Erste Hilfe 200 x 200 mm
nachleuchtend
REF 50 313 N

Klebefolie
Erste Hilfe 100 x 100 mm
REF 50 323
Erste Hilfe 80 x 80 mm
nachleuchtend
REF 50 341
Erste Hilfe 52 x 52 mm
REF 50 340

Gebotsschilder

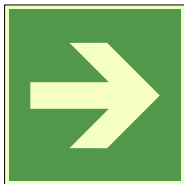

Richtungspfeil für Rettung
200 x 200 mm
nachleuchtend
REF 50 317 N



Defibrillator
200 x 200 mm
nachleuchtend
REF 50 312 N



Krankentrage
200 x 200 mm
nachleuchtend
REF 50 316 N



Augenschutz tragen
200 mm Ø
REF 50 331



Sammelstelle
400 x 400 mm
nachleuchtend
REF 50 314



Augenspüleinrichtung
200 x 200 mm
nachleuchtend
REF 50 319 N



Aufkleber Verbandbuch
60 x 100 mm
REF 50 350



Gehörschutz tragen
200 mm Ø
REF 50 332

Verbandmittelsortiment Motorrad

DIN 13 167

REF 60 167

1 YPSIDERM	Heftpflaster		starr	REF 40 055	DIN 13 019 – A	2,5 cm x 5 m
4 YPSIPLAST	Wundpflaster		elastisch	REF 40 537	DIN 13 019 – E	10 cm x 6 cm
2 YPSIPLAST	Fingerverbände		elastisch			2 cm x 12 cm
2 YPSIPLAST	Fingerkuppenverbände		wasserabweisend			4 cm x 7 cm
2 YPSIPLAST	Pflasterstrips		wasserabweisend			1,9 cm x 7,2 cm
4 YPSIPLAST	Pflasterstrips		wasserabweisend			2,5 cm x 7,2 cm
1 YPSISAVE	Verbandpäckchen	mittel	steril	REF 15 003	DIN 13 151 – M	8 cm x 10 cm
1 YPSISAVE	Verbandpäckchen	groß	steril	REF 15 004	DIN 13 151 – G	10 cm x 12 cm
1 YPSISAVE	Verbandtuch	mittel	steril	REF 15 902	DIN 13 152 – A	60 cm x 80 cm
4 YPSIMED	Einmalhandschuhe			REF 50 800	DIN EN 455	groß
1 YPSISAVE	Rettungsdecke		silber / gold	REF 18 620		210 cm x 160 cm
2 YPSISEPT	Hautreinigungstücher			REF 39 830		14 cm x 19 cm
1 Schere		klein		REF 51 740	DIN 58 279	145 gal
1 Broschüre	'Sofortmaßnahmen'	EHO				

Verbandmittelsortiment Kfz

DIN 13 164

REF 60 164

1 YPSIDERM	Heftpflaster		starr	REF 40 055	DIN 13 019 – A	2,5 cm x 5 m
4 YPSIPLAST	Wundpflaster		elastisch	REF 40 537	DIN 13 019 – E	10 cm x 6 cm
2 YPSIPLAST	Fingerverbände		elastisch			2 cm x 12 cm
2 YPSIPLAST	Fingerkuppenverbände		wasserabweisend			4 cm x 7 cm
2 YPSIPLAST	Pflasterstrips		wasserabweisend			1,9 cm x 7,2 cm
4 YPSIPLAST	Pflasterstrips		wasserabweisend			2,5 cm x 7,2 cm
1 YPSISAVE	Verbandpäckchen	klein	steril	REF 15 002	DIN 13 151 – K	6 cm x 8 cm
2 YPSISAVE	Verbandpäckchen	mittel	steril	REF 15 003	DIN 13 151 – M	8 cm x 10 cm
1 YPSISAVE	Verbandpäckchen	groß	steril	REF 15 004	DIN 13 151 – G	10 cm x 12 cm
1 YPSISAVE	Verbandtuch	mittel	steril	REF 15 902	DIN 13 152 – A	60 cm x 80 cm
6 YPSISAN	Wundkompressen		steril	REF 13 341		10 cm x 10 cm
2 YPSIFIX	Fixierbinden		elastisch	REF 12 606	DIN 61 634 – FB	6 cm x 4 m
3 YPSIFIX	Fixierbinden		elastisch	REF 12 608	DIN 61 634 – FB	8 cm x 4 m
1 YPSISAVE	Dreiecktuch	Vlies	weiß	REF 15 803	DIN 13 168 – D	96 x 96 x 136 cm
4 YPSIMED	Einmalhandschuhe			REF 50 800	DIN EN 455	groß
1 YPSISAVE	Rettungsdecke		silber / gold	REF 18 620		210 cm x 160 cm
2 YPSISEPT	Hautreinigungstücher			REF 39 830		14 cm x 19 cm
2 YPSIMED	Gesichtsmasken	Typ I		REF 50 720	DIN EN 14 683	
1 Schere		klein		REF 51 740	DIN 58 279	145 gal
1 Broschüre	'Sofortmaßnahmen'	EHO				

Verbandmittelsortiment TRAVEL

REF 61 150

1 YPSIDERM	Blasenpflaster	Finger + Zehen		REF 18 420		klein
1 YPSIDERM	Blasenpflaster	Ferse + Ballen		REF 18 430		groß
14 YPSIPLAST	Wundpflaster			REF 40 537		versch. Größen
1 YPSELAST	Schnellverband	Gr. 2	steril	REF 15 662		6 cm x 8 cm
1 Alumed	Wundkompressen		steril	REF 19 510		10 cm x 10 cm
3 YPSISEPT	Hautreinigungstücher			REF 39 830		14 cm x 13 cm
1 YPSIFIX	Fixierbinde		elastisch	REF 12 608	DIN 61 634 – FB	8 cm x 4 m
1 YPSISAVE	Dreiecktuch	Vlies	weiß	REF 15 803	DIN 13 168 – D	96 x 96 x 136 cm
2 YPSIMED	Einmalhandschuhe			REF 50 802	DIN EN 455	groß
1 YPSISAVE	Rettungsdecke		silber / gold	REF 18 620		210 cm x 160 cm
1 Schere				REF 51 752		klein
1 Zeckenzange	2 in 1			REF 52 650		
1 Pinzette		klein		REF 52 635		8 cm
1 Blattlupe	3-fach Vergrößerung					
2 Verbrennungsschutz				REF 19 740		
1 Broschüre	Erste Hilfe Maßnahmen					

Verbandmittelsortiment für Sanitätstasche DIN 13 160 REF 60 160

1 YPSIDERM	Heftpflaster		starr	REF 40 055	DIN 13 019 – A	2,5 cm x 5 m
8 YPSIPOR	Wundpflaster		elastisch	REF 40 828	DIN 13 019 – E	10 cm x 6 cm
1 YPSISAVE	Verbandpäckchen	klein	steril	REF 15 002	DIN 13 151 – K	6 cm x 8 cm
2 YPSISAVE	Verbandpäckchen	mittel	steril	REF 15 003	DIN 13 151 – M	8 cm x 10 cm
2 YPSISAVE	Verbandpäckchen	groß	steril	REF 15 004	DIN 13 151 – G	10 cm x 12 cm
2 YPSISAVE	Verbandtücher	klein	steril	REF 15 900	DIN 13 152 – BR	40 cm x 60 cm
1 YPSISAVE	Verbandtuch	mittel	steril	REF 15 902	DIN 13 152 – A	60 cm x 80 cm
6 YPSISAN	Wundkompressen		steril	REF 13 341		10 cm x 10 cm
2 YPSIFIX	Fixierbinden		elastisch	REF 12 606	DIN 61 634 – FB	6 cm x 4 m
2 YPSIFIX	Fixierbinden		elastisch	REF 12 608	DIN 61 634 – FB	8 cm x 4 m
2 YPSISAVE	Dreiecktücher	Vlies	weiß	REF 15 803	DIN 13 168 – D	96 x 96 x 136 cm
8 YPSIMED	Einmalhandschuhe		nahtlos	REF 50 800	DIN EN 455	groß
1 YPSISAVE	Rettingsdecke		silber / gold	REF 18 620		210 cm x 160 cm
1 Schere		groß		REF 51 771	DIN 58 279 – B	190 gal
1 Diagnostikleuchte		Batterie				
5 Anhängekarten für Verletzte						

Verbandmittelsortiment NAUTISAVE® REF 68 000

1 YPSIDERM	Heftpflaster		starr	REF 40 055	DIN 13 019 – A	2,5 cm x 5 m
8 YPSIPLAST	Wundpflaster		elastisch	REF 40 537	DIN 13 019 – E	10 cm x 6 cm
4 YPSIPLAST	Fingerverbände		elastisch		DIN 13 019 – E	2 cm x 12 cm
4 YPSIPLAST	Fingerkuppenverbände		wasserabweisend			4 cm x 7 cm
12 YPSIPLAST	Pflasterstrips		wasserabweisend			1,9 cm x 7,2 cm
1 Alumed	Verbandpäckchen	klein	steril	REF 15 020	DIN 13 151 – K	6 cm x 8 cm
1 Alumed	Verbandpäckchen	mittel	steril	REF 15 022	DIN 13 151 – M	8 cm x 10 cm
1 Alumed	Verbandpäckchen	groß	steril	REF 15 024	DIN 13 151 – G	10 cm x 12 cm
1 Alumed	Verbandtuch	klein	steril	REF 15 920	DIN 13 152 – BR	40 cm x 60 cm
4 YPSISAN	Wundkompressen		steril	REF 13 341		10 cm x 10 cm
2 YPSIPAD	Augenkompressen	oval	steril	REF 16 604	DIN 61 640	56 mm x 70mm
2 YPSISEPT	Hautreinigungstücher			REF 39 830		14 cm x 19 cm
1 YPSIFIX	Fixierbinde		elastisch	REF 12 606	DIN 61 634 – FB	6 cm x 4 m
1 YPSIFIX	Fixierbinde		elastisch	REF 12 608	DIN 61 634 – FB	8 cm x 4 m
1 YPSIDAL	Universalbinde		elastisch	REF 11 308		8 cm x 5 m
1 YPSISAVE	Dreiecktuch	Vlies	weiß	REF 15 803	DIN 13 168 – D	96 x 96 x 136 cm
4 YPSIMED	Einmalhandschuhe		nahtlos	REF 50 800	DIN EN 455	groß
1 YPSISAVE	Rettingsdecke		silber / gold	REF 18 620		210 cm x 160 cm
1 Schere		groß		REF 51 771	DIN 58 279 – B	190 gal
1 YPSIMED	Lederfingerling	mit Band		REF 50 114		
1 YPSIMED	Augenklappe	mit Band	schwarz	REF 50 018		
1 YPSINETZ	Kopfbandage		elastisch	REF 25 420		
1 Pinzette		klein		REF 52 635		8 cm
1 Broschüre	'Sofortmaßnahmen'	6-sprachig				

Verbandmittelsortiment Betriebe

DIN 13 157 klein

REF 60 157

1 YPSIDERM	Heftpflaster		starr	REF 40 055	DIN 13 019 – A	2,5 cm x 5 m
12 YPSIPLAST	Wundpflaster		elastisch	REF 40 537	DIN 13 019 – E	10 cm x 6 cm
6 YPSIPLAST	Fingerverbände		elastisch		DIN 13 019 – E	12 cm x 2 cm
6 YPSIPLAST	Fingerkuppenverbände		wasserabweisend			4 cm x 7 cm
18 YPSIPLAST	Pflasterstrips		wasserabweisend			versch. Größen
1 YPSISAVE	Verbandpäckchen	klein	steril	REF 15 002	DIN 13 151 – K	6 cm x 8 cm
3 YPSISAVE	Verbandpäckchen	mittel	steril	REF 15 003	DIN 13 151 – M	8 cm x 10 cm
1 YPSISAVE	Verbandpäckchen	groß	steril	REF 15 004	DIN 13 151 – G	10 cm x 12 cm
1 YPSISAVE	Verbandtuch	mittel	steril	REF 15 902	DIN 13 152 – A	60 cm x 80 cm
2 YPSIPAD	Augenkompressen	oval	steril	REF 16 604	DIN 61 640	56 mm x 70mm
6 YPSISAN	Wundkompressen		steril	REF 13 341		10 cm x 10 cm
2 YPSIFIX	Fixierbinden		elastisch	REF 12 606	DIN 61 634 – FB	6 cm x 4 m
2 YPSIFIX	Fixierbinden		elastisch	REF 12 608	DIN 61 634 – FB	8 cm x 4 m
1 YPSIMED	Sofort-Kältekomresse			REF 38 050		15 cm x 14 cm
2 YPSISAVE	Dreiecktücher	Vlies	weiß	REF 15 803	DIN 13 168 – D	96 x 96 x 136 cm
1 YPSISAVE	Rettungsdecke		silber / gold	REF 18 620		210 cm x 160 cm
4 YPSISEPT	Hautreinigungstücher			REF 39 830		14 cm x 19 cm
5 YPSISAVE	Vliesstoff-Tücher		gefaltet	REF 15 805		20 cm x 30 cm
4 YPSIMED	Einmalhandschuhe			REF 50 800	DIN EN 455	groß
2 YPSIMED	Gesichtsmasken	Typ I		REF 50 720	DIN EN 14 683	
1 Schere		groß		REF 51 771	DIN 58 279 – B	190 gal
2 Folienbeutel mit Verschluss				REF 50 305		30 cm x 40 cm
1 Anleitung zur Ersten Hilfe				REF 50 240		

Verbandmittelsortiment Betriebe

DIN 13 157 erweitert

REF 60 100

1 YPSIDERM	Heftpflaster		starr	REF 40 055	DIN 13 019 – A	2,5 cm x 5 m
12 YPSIPLAST	Wundpflaster		elastisch	REF 40 537	DIN 13 019 – E	10 cm x 6 cm
30 YPSIPLAST	Wundpflaster		Sortiment			versch. Größen
50 YPSIPOR	Wundpflaster		sensitive	REF 40 500		versch. Größen
1 YPSISAVE	Verbandpäckchen	klein	steril	REF 15 002	DIN 13 151 – K	6 cm x 8 cm
3 YPSISAVE	Verbandpäckchen	mittel	steril	REF 15 003	DIN 13 151 – M	8 cm x 10 cm
1 YPSISAVE	Verbandpäckchen	groß	steril	REF 15 004	DIN 13 151 – G	10 cm x 12 cm
2 YPSELAST	Schnellverbände	Gr. 1	steril	REF 15 661		4 cm x 5 cm
3 YPSELAST	Schnellverbände	Gr. 2	steril	REF 15 662		6 cm x 8 cm
1 YPSISAVE	Verbandtuch	mittel	steril	REF 15 902	DIN 13 152 – A	60 cm x 80 cm
2 YPSIPAD	Augenkompressen	oval	steril	REF 16 604	DIN 61 640	56 mm x 70mm
6 YPSISAN	Wundkompressen		steril	REF 13 341		10 cm x 10 cm
5 YPSILIN	Wundreinigungstücher			REF 35 004		14 cm x 19 cm
1 YPSISOFT	Verbandwatte			REF 16 050	DIN 61 640	50 g
2 YPSIFIX	Fixierbinden		elastisch	REF 12 606	DIN 61 634 – FB	6 cm x 4 m
2 YPSIFIX	Fixierbinden		elastisch	REF 12 608	DIN 61 634 – FB	8 cm x 4 m
1 YPSIDAL	Universalbinde		elastisch	REF 11 308		8 cm x 5 m
1 YPSIMED	Sofort-Kältekomresse			REF 38 050		15 cm x 14 cm
2 YPSISAVE	Dreiecktücher	Vlies	weiß	REF 15 803	DIN 13 168 – D	96 x 96 x 136 cm
1 YPSISAVE	Rettungsdecke		silber / gold	REF 18 620		210 cm x 160 cm
4 YPSISEPT	Hautreinigungstücher			REF 39 830		14 cm x 19 cm
4 YPSIMED	Einmalhandschuhe			REF 50 800	DIN EN 455	groß
2 YPSIMED	Gesichtsmasken	Typ I		REF 50 720	DIN EN 14 683	
6 YPSIMED	Mehrzweckspatel		flach	REF 50 100		18 mm x 15 cm
5 YPSISAVE	Vliesstoff-Tücher		gefaltet	REF 15 805		20 cm x 30 cm
1 YPSIMED	Augenklappe	mit Band	schwarz	REF 50 018		
2 YPSIMED	Lederfingerlinge	mit Band		REF 50 114		
1 Schere		groß		REF 51 771	DIN 58 279 – B	190 gal
1 Pinzette		klein		REF 52 635		8 cm
2 Folienbeutel mit Verschluss				REF 50 305		30 cm x 40 cm
1 Zettelblock für Verletzte			25 Blatt	REF 50 740		
1 Schreibstift						
1 Anleitung zur Ersten Hilfe				REF 50 240		

Verbandmittelsortiment Betriebe				DIN 13 169 groß	REF 60 169	
2 YPSIDERM	Heftpflaster		starr	REF 40 055	DIN 13 019 – A	2,5 cm x 5 m
24 YPSIPLAST	Wundpflaster		elastisch	REF 40 537	DIN 13 019 – E	10 cm x 6 cm
12 YPSIPLAST	Fingerverbände		elastisch		DIN 13 019 – E	12 cm x 2 cm
12 YPSIPLAST	Fingerkuppenverbände		wasserabweisend			4 cm x 7 cm
36 YPSIPLAST	Pflasterstrips		wasserabweisend			versch. Größen
2 YPSISAVE	Verbandpäckchen	klein	steril	REF 15 002	DIN 13 151 – K	6 cm x 8 cm
6 YPSISAVE	Verbandpäckchen	mittel	steril	REF 15 003	DIN 13 151 – M	8 cm x 10 cm
2 YPSISAVE	Verbandpäckchen	groß	steril	REF 15 004	DIN 13 151 – G	10 cm x 12 cm
2 YPSISAVE	Verbandtücher	mittel	steril	REF 15 902	DIN 13 152 – A	60 cm x 80 cm
4 YPSIPAD	Augenkompressen	oval	steril	REF 16 604	DIN 61 640	56 mm x 70mm
12 YPSISAN	Wundkompressen		steril	REF 13 341		10 cm x 10 cm
4 YPSIFIX	Fixierbinden		elastisch	REF 12 606	DIN 61 634 – FB	6 cm x 4 m
4 YPSIFIX	Fixierbinden		elastisch	REF 12 608	DIN 61 634 – FB	8 cm x 4 m
2 YPSIMED	Sofort-Kältekompressen			REF 38 050		15 cm x 14 cm
4 YPSISAVE	Dreiecktücher	Vlies	weiß	REF 15 803	DIN 13 168 – D	96 x 96 x 136 cm
2 YPSISAVE	Rettungsdecken		silber / gold	REF 18 620		210 cm x 160 cm
8 YPSISEPT	Hautreinigungstücher			REF 39 830		14 cm x 19 cm
8 YPSIMED	Einmalhandschuhe			REF 50 800	DIN EN 455	groß
4 YPSIMED	Gesichtsmasken	Typ I		REF 50 720	DIN EN 14 683	
10 YPSISAVE	Vliesstoff-Tücher		gefaltet	REF 15 805		20 cm x 30 cm
1 Schere		groß		REF 51 771	DIN 58 279 – B	190 gal
4 Folienbeutel mit Verschluss				REF 50 305		30 cm x 40 cm
1 Anleitung zur Ersten Hilfe				REF 50 240		

Verbandmittelsortiment Betriebe				DIN 13 169 erweitert	REF 60 300	
2 YPSIDERM	Heftpflaster		starr	REF 40 055	DIN 13 019 – A	2,5 cm x 5 m
24 YPSIPLAST	Wundpflaster		elastisch	REF 40 537	DIN 13 019 – E	10 cm x 6 cm
60 YPSIPLAST	Wundpflaster		Sortiment			versch. Größen
50 YPSIPLAST	Wundpflaster		Sortiment	REF 40 400		versch. Größen
2 YPSISAVE	Verbandpäckchen	klein	steril	REF 15 002	DIN 13 151 – K	6 cm x 8 cm
6 YPSISAVE	Verbandpäckchen	mittel	steril	REF 15 003	DIN 13 151 – M	8 cm x 10 cm
2 YPSISAVE	Verbandpäckchen	groß	steril	REF 15 004	DIN 13 151 – G	10 cm x 12 cm
4 YPSELAST	Schnellverbände	Gr. 1	steril	REF 15 661		4 cm x 5 cm
6 YPSELAST	Schnellverbände	Gr. 2	steril	REF 15 662		6 cm x 8 cm
2 YPSISAVE	Verbandtücher	mittel	steril	REF 15 902	DIN 13 152 – A	60 cm x 80 cm
4 YPSIPAD	Augenkompressen	oval	steril	REF 16 604	DIN 61 640	56 mm x 70mm
12 YPSISAN	Wundkompressen		steril	REF 13 341		10 cm x 10 cm
1 YPSILIN	Wundreinigungssset		Schachtel	REF 35 060		klein
1 YPSISOFT	Verbandwatte		Beutel	REF 16 050	DIN 61 640	50 g
4 YPSIFIX	Fixierbinden		elastisch	REF 12 606	DIN 61 634 – FB	6 cm x 4 m
4 YPSIFIX	Fixierbinden		elastisch	REF 12 608	DIN 61 634 – FB	8 cm x 4 m
1 YPSIDAL	Universalbinde		elastisch	REF 11 308		8 cm x 5 m
2 YPSIMED	Sofort-Kältekompressen			REF 38 050		15 cm x 14 cm
4 YPSISAVE	Dreiecktücher	Vlies	weiß	REF 15 803	DIN 13 168 – D	96 x 96 x 136 cm
2 YPSISAVE	Rettungsdecken		silber / gold	REF 18 620		210 cm x 160 cm
8 YPSISEPT	Hautreinigungstücher			REF 39 830		14 cm x 19 cm
6 YPSIMED	Mehrzweckspatel		flach	REF 50 100		18 mm x 15 cm
8 YPSIMED	Einmalhandschuhe			REF 50 800	DIN EN 455	groß
4 YPSIMED	Gesichtsmasken	Typ I		REF 50 720	DIN EN 14 683	
10 YPSISAVE	Vliesstoff-Tücher		gefaltet	REF 15 805		20 cm x 30 cm
1 YPSIMED	Augenklappe	mit Band	schwarz	REF 50 018		
4 YPSIMED	Lederfingerlinge	mit Band		REF 50 114		
1 Schere		groß		REF 51 771	DIN 58 279 – B	190 gal
1 Pinzette		klein		REF 52 635		8 cm
4 Folienbeutel mit Verschluss				REF 50 305		30 cm x 40 cm
1 Handgelenkriemen			Leder	REF 50 145		
1 Fieberthermometer				REF 50 135		
1 Zettelblock für Verletzte			25 Blatt	REF 50 740		
1 Schreibstift						
1 Anleitung zur Ersten Hilfe				REF 50 240		
2 Bestellkarten						

Verbandmittelsortiment Betriebe

ÖNORM Z 1020 Typ 1

REF 60 120

1 YPSIPOR	Heftpflaster		Vlies	REF 40 035		2,5 cm x 5 m
6 YPSIPLAST	Wundpflaster		starr			6 cm x 10 cm
20 YPSIPLAST	Pflasterstrips		wasserabweisend			1,9 cm x 6 cm
2 YPSISAVE	Verbandpäckchen	mittel	steril	REF 15 003	DIN 13 151 – M	8 cm x 10 cm
2 YPSISAVE	Verbandpäckchen	groß	steril	REF 15 004	DIN 13 151 – G	10 cm x 12 cm
2 YPSELAST	Schnellverbände	Gr. 1	steril	REF 15 661		4 cm x 5 cm
1 YPSISAVE	Verbandtuch	klein	steril	REF 15 900	DIN 13 152 – BR	40 cm x 60 cm
6 YPSIVIL	ZeViKompressen		steril	REF 17 210		10 cm x 10 cm
2 YPSIFIX	Fixierbinden		elastisch	REF 12 606	DIN 61 634 – FB	6 cm x 4 m
2 YPSIFIX	Fixierbinden		elastisch	REF 12 608	DIN 61 634 – FB	8 cm x 4 m
2 YPSIFIX	Fixierbinden		elastisch	REF 12 610	DIN 61 634 – FB	10 cm x 4 m
1 YPSIFLEX-haft	Fixierbinde		kohäsiv	REF 12 565		8 cm x 4 m
2 YPSISAVE	Dreiecktücher	Vlies	weiß	REF 15 803	DIN 13 168 – D	96 x 96 x 136 cm
1 YPSISAVE	Rettungsdecke		silber / gold	REF 18 620		210 cm x 160 cm
6 YPSIMED	Einmalhandschuhe			REF 50 802	DIN EN 455	groß
2 YPSIMED	Lederfingerlinge	mit Band		REF 50 115		Gr. 5
1 OXYSAFE	Notfallbeatmungshilfe			REF 81 254	DIN 13 154	
1 Pinzette		klein	rostfrei	REF 52 630		8 cm
1 Schere		groß		REF 51 771	DIN 58 279 – B	
1 Anleitung zur Ersten Hilfe				REF 50 240		

Verbandmittelsortiment Betriebe

ÖNORM Z 1020 Typ 2

REF 60 121

2 YPSIPOR	Heftpflaster		Vlies	REF 40 035		2,5 cm x 5 m
10 YPSIPLAST	Wundpflaster		starr			6 cm x 10 cm
40 YPSIPLAST	Pflasterstrips		wasserabweisend			1,9 cm x 6 cm
4 YPSISAVE	Verbandpäckchen	mittel	steril	REF 15 003	DIN 13 151 – M	8 cm x 10 cm
4 YPSISAVE	Verbandpäckchen	groß	steril	REF 15 004	DIN 13 151 – G	10 cm x 12 cm
5 YPSELAST	Schnellverbände	Gr. 1	steril	REF 15 661		4 cm x 5 cm
3 YPSISAVE	Verbandtücher	klein	steril	REF 15 900	DIN 13 152 – BR	40 cm x 60 cm
15 YPSIVIL	ZeViKompressen		steril	REF 17 210		10 cm x 10 cm
4 YPSIFIX	Fixierbinden		elastisch	REF 12 606	DIN 61 634 – FB	6 cm x 4 m
4 YPSIFIX	Fixierbinden		elastisch	REF 12 608	DIN 61 634 – FB	8 cm x 4 m
4 YPSIFIX	Fixierbinden		elastisch	REF 12 610	DIN 61 634 – FB	10 cm x 4 m
2 YPSIFLEX-haft	Fixierbinden		kohäsiv	REF 12 565		8 cm x 4 m
4 YPSISAVE	Dreiecktücher	Vlies	weiß	REF 15 803	DIN 13 168 – D	96 x 96 x 136 cm
2 YPSISAVE	Rettungsdecken		silber / gold	REF 18 620		210 cm x 160 cm
10 YPSIMED	Einmalhandschuhe			REF 50 802	DIN EN 455	groß
3 YPSIMED	Lederfingerlinge	mit Band		REF 50 115		Gr. 5
1 OXYSAFE	Notfallbeatmungshilfe			REF 81 254	DIN 13 154	
1 Pinzette		klein	rostfrei	REF 52 630		8 cm
1 Schere		groß		REF 51 771	DIN 58 279 – B	
1 Anleitung zur Ersten Hilfe				REF 50 240		





Augenspülflasche, stationär

zur sofortigen Spülung der Augen am Unfallort bei Verätzungen durch Laugen, Basen oder Säuren
die physiologisch gepufferte Kochsalzlösung schwemmt die Schadstoffe nicht nur aus, sondern neutralisiert sie im Auge, pH-Wert 7,5 steril

Beschreibung	REF	Verkaufseinheit
2 Flaschen mit 500 ml und integriertem Augennapf sowie Staubschutzkappe	50 032	2 Flaschen
Wandhalterung dazu passend	50 035	1 Stück



Augenspülstation

die Station enthält 2 Augenspülflaschen und einen gefüllten Pflasterspender mit 85 Pflasterstrips.
Das Fach im Mittelteil bietet Platz für weitere Produkte.
Eine umlaufende Gummidichtung schützt vor Staub und Verschmutzung.

Beschreibung	REF	Verkaufseinheit
H 56 x B 29 x T 12 cm	50 038	1 Stück

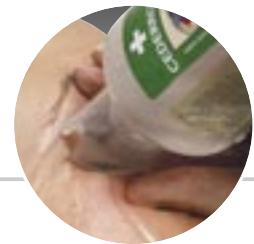

Augenspülflasche, mobil

zur sofortigen Spülung der Augen am Unfallort bei Verätzungen durch Laugen, Basen oder Säuren
die physiologisch gepufferte Kochsalzlösung schwemmt die Schadstoffe nicht nur aus, sondern neutralisiert sie im Auge, pH-Wert 7,5 steril

Beschreibung	REF	Verkaufseinheit
Flasche mit 235 ml im Taschenformat	50 025	1 Flasche
Gürteltasche dazu passend	50 027	1 Stück



Augenreinigungsspray

zum Entfernen von Staub und Schmutz im Auge

Beschreibung	REF	Verkaufseinheit
Flasche mit 150 ml	50 028	1 Flasche

YPSIPAD Augenkompressse

aus Verbandwatte nach DIN 61 640-A mit Mullumhüllung
zur Versorgung von Augenverletzungen
einzeln **steril** eingesiegelt

Beschreibung		REF	Verkaufseinheit
lose in Großkarton	56 x 70 mm	16 604	1 Stück
Packung à 5 Stück	56 x 70 mm	16 605	1 Packung



YPSIMED Augenklappe

zum Schutz des Augenverbandes

Beschreibung		REF	Verkaufseinheit
mit Gummiband schwarz	oval	50 018	1 Stück
mit Gummiband hautfarben	oval	50 019	1 Stück



YPSIMED Augenbinde

Beschreibung		REF	Verkaufseinheit
mit Gummiband schwarz	oval	50 017	1 Stück



Augenfremdkörperentferner

Beschreibung		REF	Verkaufseinheit
mit Magnet und Schlinge		50 006	1 Stück





Schutzbrille

zum Schutz gegen umherfliegende Partikel
UV-Schutz nach EN 170
Gewicht: 21 g

Beschreibung	REF	Verkaufseinheit
ADAPT 1K Rahmen schwarz Scheibe: Polycarbonat	71 006	1 Stück



Schutzbrille

zum Schutz gegen Stäube und Flüssigkeiten
Vollsicht-Korbbrille mit weitem Gesichtsfeld
auch für Brillenträger geeignet
Gewicht: 93 g

Beschreibung	REF	Verkaufseinheit
V-Maxx beschlagfrei + kratzfest	71 015	1 Stück

Besucherbrille

Überbrille aus Polycarbonat mit integriertem Seitenschutz und vorgeformtem Nasenteil, indirekte Belüftung

Beschreibung	REF	Verkaufseinheit
POLYSAFE farblos	71 020	1 Stück



Aufbewahrungsbox für Schutzbrille

staub- und spritzwasserdichte Box
zum Aufbewahren der Schutzbrille,
einfache Befestigung durch Aufkleben oder Anschrauben

Beschreibung	REF	Verkaufseinheit
23,5 x 12,5 x 12 cm, blau	71 050	1 Stück



Gebotszeichen Augenschutz

Beschreibung	REF	Verkaufseinheit
Kunststoff Ø 200 mm	50 331	1 Stück

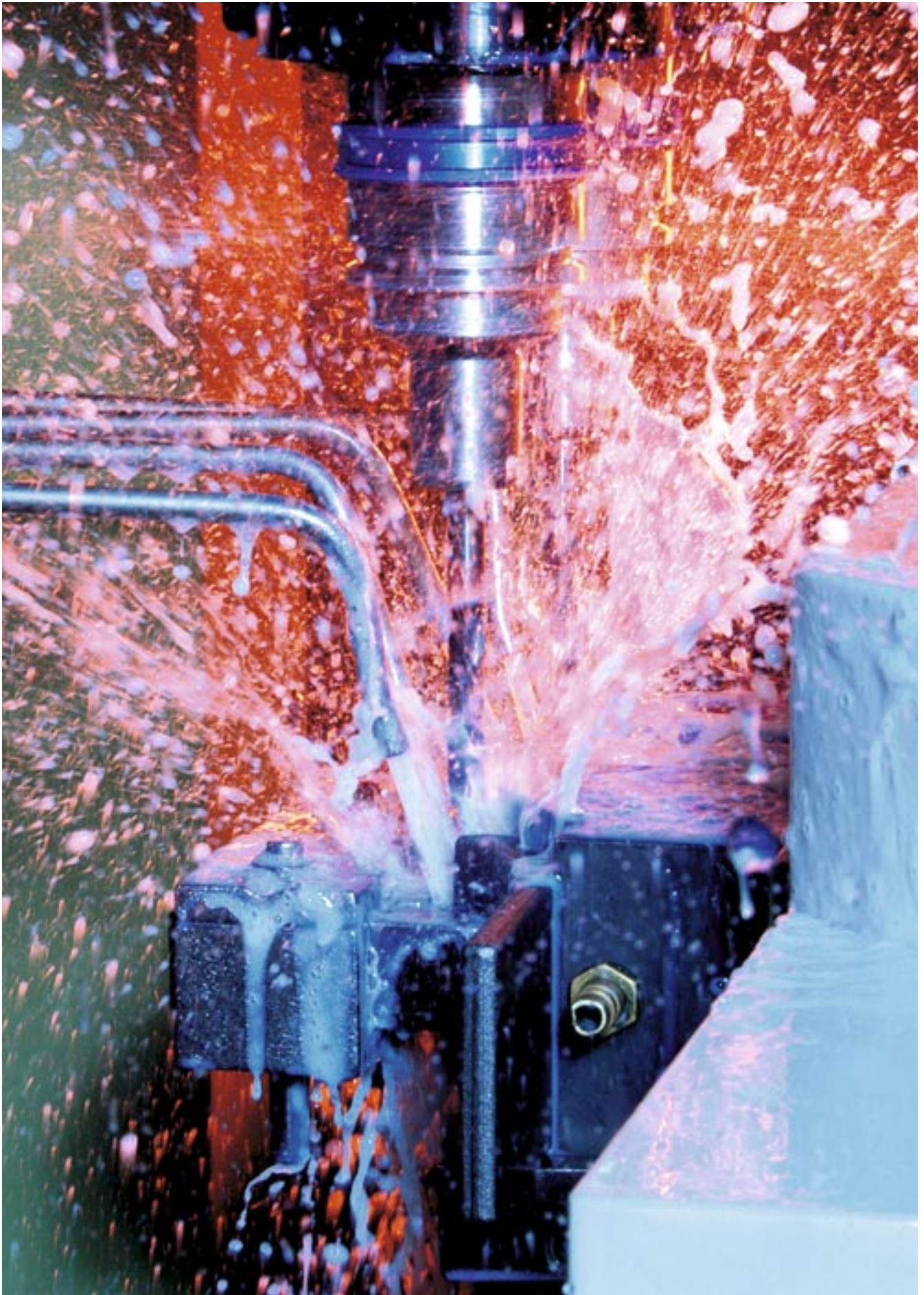



YPSIMED Vinylhandschuhe, puderfrei

Handschuhe aus PVC bieten Widerstand gegen die meisten Säuren, Öle und Fette. Sie sind geschmeidig, jedoch vom Tastgefühl her nicht mit Latexhandschuhen aus Gummi vergleichbar.

Die Handschuhe sind puderfrei und die Dichtigkeit entspricht AQL 1,5 gemäß EN 455

Beschreibung		REF	Verkaufseinheit
Vinyl Spender à 100 Stück	klein	50 815	1 Packung
Vinyl Spender à 100 Stück	mittel	50 825	1 Packung
Vinyl Spender à 100 Stück	groß	50 835	1 Packung
als Nachfüllpackung für Verbandkästen			
Vinyl Packung à 4 Stück	groß	50 800	1 Packung
Vinyl Packung à 2 Stück	groß	50 802	1 Packung

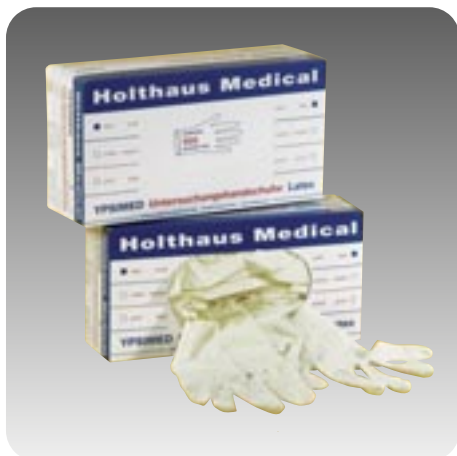

YPSIMED Latexhandschuhe, puderfrei

Handschuhe aus Latex, einem reinen Naturprodukt. Sehr gutes Tastgefühl und Schutz gegen leicht ätzende Flüssigkeiten. Latex kann zu Allergien führen

Die Handschuhe sind puderfrei und die Dichtigkeit entspricht AQL 1,5 gemäß EN 455

Beschreibung		REF	Verkaufseinheit
Latex Spender à 100 Stück	klein	50 880	1 Packung
Latex Spender à 100 Stück	mittel	50 885	1 Packung
Latex Spender à 100 Stück	groß	50 890	1 Packung



YPSIMED Nitrilhandschuhe, puderfrei

Nitril ist ein künstlicher Gummi mit hervorragender Beständigkeit gegen eine Vielzahl von Lösungsmitteln und Chemikalien, sowie gegen Öle, Fette und Säuren

Die Handschuhe sind puderfrei und die Dichtigkeit entspricht AQL 1,5 gemäß EN 455

Beschreibung		REF	Verkaufseinheit
Nitril Spender à 100 Stück	mittel	50 920	1 Packung
Nitril Spender à 100 Stück	groß	50 930	1 Packung
Nitril Spender à 100 Stück	extra groß	50 940	1 Packung



Einmal-Handschuhe

gestanzte Handschuhe aus Polyäthylen
nur zum Einsatz bei minimalen Risiken geeignet

Beschreibung		REF	Verkaufseinheit
PE Packung à 100 Stück	groß	50 600	1 Packung

YPSIMED Gummifingerlinge

transparente Gummifingerlinge mit Rollrand. Zum Schutz der Finger gegen verdünnte und halbkonzentrierte Säuren und Laugen sowie Salzlösungen.

aus Latex, Materialstärke 0,2 mm

Beschreibung	REF	Verkaufseinheit
weiß, 7 cm Ø 19 mm à 100 Stück M	50 217	1 Packung
weiß, 7 cm Ø 21 mm à 100 Stück L	50 218	1 Packung
weiß, 7 cm Ø 24 mm à 100 Stück XL	50 219	1 Packung



Sander Fingerlinge

silikon- und latexfrei, leicht gepudert

Beschreibung	REF	Verkaufseinheit
F4 0,3 mm stark, weiß à 100 Stück	50 224	1 Packung
F4 0,3 mm stark, blau à 100 Stück	50 224 B	1 Packung



YPSIMED Lederfingerlinge

aus weichem Leder, zum Schutz über den Fingerverbänden mit Bindeband

Beschreibung	REF	Verkaufseinheit
Größe 3	50 113	1 Stück
Größe 4	50 114	1 Stück
Größe 5	50 115	1 Stück
Größe 6	50 116	1 Stück
Größe 7	50 117	1 Stück



Desinfektionsmittel für die Hände*

Die Hände des Personals sind das wichtigste Arbeitsinstrument, leider aber auch häufig die Ursache von Infektionen und Produkt-Kontaminationen. Einfaches Waschen reicht nicht, nur die Hände-Desinfektion bietet zu 99,9 Prozent Schutz, konsequente Anwendung vorausgesetzt.



Sterillium®

alkoholisches Händedesinfektionsmittel zum Einreiben für die **hygienische und chirurgische** Desinfektion mit sehr guter Langzeitwirkung. Hautfreundlich und für Dauergebrauch geeignet. Wirkungsspektrum: bakterizid, fungizid, tuberkulozid und **begrenzt viruzid** bei behüllten Viren (HBV, HIV, BVDV, Herpes-, Papova, Rota- und Vacciniaviren)

Wirkstoffe: 2-Propanol, 1-Propanol, Mecetronium etilsulfat

Beschreibung	REF	Verkaufseinheit
Flasche mit 100 ml	39 285	1 Flasche
Flasche mit 500 ml	39 280	1 Flasche
Flasche mit 1.000 ml	39 290	1 Flasche
Druckspender für 500 ml, mit Tropfschale	39 337	1 Spender
Schachtel mit 10 Tüchern	39 210	1 Packung



Sterillium® Virugard

alkoholisches, farbloses Händedesinfektionsmittel zum Einreiben für die **hygienische und chirurgische** Desinfektion mit sehr guter Langzeitwirkung, RKI gelistet und bei Noroviren empfohlen. Wirkungsspektrum: bakterizid, fungizid, tuberkulozid und **viruzid** bei behüllten und unbehüllten Viren (MRSA, Tb, BVDV, Adeno-, Papova-, Polio-, Herpes-, Rota-, SARS-, Noro- und Vacciniaviren). Wirkstoffe: Ethanol, daher nur temporär anwenden wegen Austrocknung der Haut, oder zusätzlich mit Baktolan lotion pflegen

Beschreibung	REF	Verkaufseinheit
Flasche mit 100 ml	39 260	1 Flasche
Flasche mit 500 ml	39 265	1 Flasche
Flasche mit 1.000 ml	39 270	1 Flasche
Druckspender für 500 ml, mit Tropfschale	39 337	1 Spender



Sterillium® Gel Pure

alkoholisches Händedesinfektionsmittel in Gelform zum Einreiben, für die **hygienische** Desinfektion in Industriebetrieben und gewerblichen Einrichtungen.

Bakterizid, levurozid, fungizid, tuberkulozid, mykobakterizid, begrenzt viruzid (inkl. HBV, HIV, HCV).

Wirkstoff pro 100 g: Ethanol 85 g

Beschreibung	REF	Verkaufseinheit
Flasche mit 100 ml	39 240	1 Flasche
Flasche mit 475 ml	39 245	1 Flasche
Druckspender für 475 ml, mit Tropfschale	39 337	1 Spender

*Pflichttexte gemäß §4 HWG unter www.holthaus.de

Druckspender aus Aluminium

hygienischer Spender mit kurzem Armhebel für 500 ml
Gehäuse aus Alu, Pumpe und Armhebel aus Edelstahl
inklusive Befestigungsmaterial

Beschreibung	REF	Verkaufseinheit
270 x 81 x 160 mm (L/B/T)	39 333	1 Spender

dazu passend:

Tropfschale aus Kunststoff mit Halterung aus Edelstahl	39 332	1 Schale
---	--------	----------



Desinfektionsmittel für die Haut*

Die Hautantiseptik ist neben der Händedesinfektion die häufigste Maßnahme zur Infektionsverhütung. Bei der gesunden Haut bilden die Bakterien ein natürliches Verteidigungssystem gegenüber Fremdkörpern. Ist die Haut verletzt besteht die Gefahr, dass Erreger in keimfreies Gewebe oder in keimfreie Organe eindringen.

Cutasept® F Antisepticum

alkoholisches, farbloses Hautdesinfektionsmittel zur Desinfektion vor Injektionen und Blutentnahmen, bei kleinen medizinischen Eingriffen sowie bei Unfall- und Bagatellverletzungen
Wirkungsspektrum: bakterizid, fungizid, tuberkulozid und virusinaktivierend (HBV, HIV, Herpes simplex-Viren Typ 1, Rotaviren)
Wirkstoffe: 2-Propanol, Benzalkoniumchlorid

Beschreibung	REF	Verkaufseinheit
Sprühflasche mit 250 ml	39 125	1 Flasche



Desinfektionsmittel für die Fläche

Die Bedeutung von Flächen, d.h. Ablagen, Fußböden und Inventar als indirekte Kontaminationsquelle wird häufig unterschätzt. Nach heutigem Wissensstand können sich wichtige Erreger in der Umgebung ansiedeln und dort Wochen bis Monate überleben.

Bacillo® AF

alkoholisches Flächendesinfektionsmittel für infektionsgefährdende Bereiche, wo eine schnelle Einwirk- und Abtrocknungszeit notwendig ist.
Wirkungsspektrum: bakterizid, fungizid, tuberkulozid und begrenzt viruzid (HBV, HIV, HCV, Noro- und Rotavirus)
Wirkstoffe: Propan-1-ol, Propan-2-ol, Ethanol

Beschreibung	REF	Verkaufseinheit
Flasche mit 500 ml	39 501	1 Flasche
Flasche mit 1.000 ml	39 521	1 Flasche
Sprühpistole für beide Flaschen passend	39 336	1 Stück



Bacillo® 30 sensitive Tissues

geringalkoholische Desinfektionstücher mit guter Materialverträglichkeit. Zur Schnelldesinfektion von Flächen. Aldehyd-, farbstoff- und parfümfrei.
Tuchgröße 18 x 20 cm aus PET-Vlies, einfache Entnahme einzelner Tücher aus dem wiederverschließbaren Flowpack.
Bakterizid, levurozid, fungizid, tuberkulozid, mykobakterizid, begrenzt viruzid (inkl. HBV, HIV, HCV).
Wirkstoffe: Propan-1-ol 450 mg/g, Propan-2-ol 250 mg/g, Ethanol 47 mg/g

Beschreibung	REF	Verkaufseinheit
Flowpack mit 80 Tüchern	39 251	1 Packung
Flowpack mit 24 Tüchern	39 252	1 Packung





Baktolan® lotion

O/W-Emulsion ohne störenden Fettfilm hält die Haut glatt und geschmeidig und pflegt mit pflanzlichen Ölen. Zur täglichen Pflege von Personal und Patienten mit normaler Hautkonstitution.

Beschreibung	REF	Verkaufseinheit
Flasche mit 350 ml	38 603	1 Flasche
Druckspender mit Tropfschale	39 337	1 Stück



Baktolan® balm

W/O-Pflegecreme gegen wässrige Arbeitsstoffe. Feuchtigkeitsspendende Creme für trockene und stark beanspruchte Haut, zieht sofort ein.

Beschreibung	REF	Verkaufseinheit
Tube mit 350 ml	38 371	1 Tube

Baktolan® protect

W/O-Salbe zum Schutz vor wässrigen Lösungen und für trockene, stark beanspruchte Haut. Die Salbe ist silikonfrei und für den Einsatz in chemischen und lebensmittelverarbeitenden Bereichen optimal geeignet. Insbesondere unter Handschuhen sehr gut einsetzbar.

Beschreibung	REF	Verkaufseinheit
Tube mit 100 ml	38 375	1 Tube



HERWESAN ALL-IN-ONE

O/W-Hautschutzemulsion, nicht fettend, abdruck- und silikonfrei schnell einziehend und ideal unter Handschuhen verwendbar. Bei wasser- und wasserunlöslichen Arbeitsstoffen universell einsetzbar, besonders wenn Fingerabdrücke störend wirken.

Beschreibung	REF	Verkaufseinheit
Tube mit 100 ml	38 330	1 Tube



HERWESAN UV 30

O/W-Hautschutzcreme mit Breitband-Strahlenfilter, silikonfrei. Lichtschutzfaktor 30, schwach fettend, leicht parfümiert und wasserfest. Für alle Personen geeignet, die in Beruf oder Freizeit starker Sonneneinstrahlung oder UV-C-Belastungen durch künstliche Strahlungsquellen ausgesetzt sind.

Beschreibung	REF	Verkaufseinheit
Tube mit 100 ml	38 382	1 Tube

HERWESAN PRO

Wasserlösliche, silikonfreie Hautschutzcreme, die auf der Haut einen schützenden, griffesten Mikrofilm bildet und die Hautreinigung nach der Arbeit erleichtert.

Besonders geeignet zum Schutz gegen starke Verschmutzungen durch nicht wassermischbare Arbeitsstoffe wie Öle, Fette, Schmierstoffe, Metallabrieb, Staub und Ruß.

Beschreibung	REF	Verkaufseinheit
Tube mit 100 ml	38 351	1 Tube



Baktolin® sensitiv Waschlotion

für die schonende Reinigung von Händen und Haut, alkali- und seifenfrei. Die pflegenden Bestandteile Allantoin und Weizenprotein halten die Haut auch bei intensiver Anwendung glatt und geschmeidig. Der pH-Wert von 5,5 schont den empfindlichen Säureschutzmantel der Haut.

Beschreibung	REF	Verkaufseinheit
Flasche mit 500 ml	38 500	1 Flasche
Druckspender mit Tropfschale	39 337	1 Stück



SOLOPOL® Handwaschpaste

SOLOPOL ist ein lösemittel- und parfümfreier, schwachsaure eingestellter, reibemittelhaltiger Handreiniger mit starker Waschkraft und sehr guter Hautverträglichkeit.

Sehr gut anwendbar bei starken Verschmutzungen, wie z. B. durch Schmierstoffe und Staub

Beschreibung	REF	Verkaufseinheit
Tube mit 250 ml	38 511	1 Tube
Flasche mit 2.000 ml	38 520	1 Flasche
Spender für 2.000 ml	38 550	1 Stück



Hautschutzplan

schützen • reinigen • pflegen

Hautschutz



Vor und
während der
Arbeit

HERWESAN PRO



Geeignet zum **Schutz** gegen **starke Verschmutzungen** durch **nicht wassermischbare Arbeitsstoffe** wie Öle, Fette, Schmierstoffe, Staub und Ruß. **Erleichtert** die anschließende **Hautreinigung**.

Baktolan® protect



W/O-Salbe, silikonfrei. Für **trockene** und **stark beanspruchte Haut** und zum **Schutz vor wässrigen Lösungen**. Unter Handschuhen sehr gut einsetzbar.

HERWESAN ALL-IN-ONE



O/W-Hautschutzemulsion, nicht fettend, abdruck- und silikonfrei. **Schutz vor wasserlöslichen** und **wasserunlöslichen Arbeitsstoffen**. Schnell einziehend und unter Handschuhen verwendbar.

HERWESAN UV 30



Hautschutzcreme bei **UV-A, UV-B** und **UV-C** Strahlung. O/W-Hautschutzcreme mit hochwirksamem Breitband-Strahlenfilter. **Silikonfrei. Lichtschutzfaktor 30.**

Hautreinigung



Baktolin® sensitive

Leichte bis
mittlere
Verschmutzung

Alkali- und seifenfrei. Die **pflegenden Bestandteile** Allantoin und Weizenprotein halten die Haut glatt und geschmeidig. Der **pH-Wert** von **5,5** schon den empfindlichen Säureschutzmantel der Haut.

Solopol®

Starke bis sehr
starke
Verschmutzung

Lösemittelfrei, schwach sauer eingestellt, reibemittelhaltig. **Starke Waschkraft** bei sehr guter Hautverträglichkeit. Sehr gut anwendbar bei starken Verschmutzungen.

Hautpflege



Nach der
Arbeit

Baktolan® lotion

O/W-Emulsion ohne störenden Fettfilm. Hält die Haut glatt und geschmeidig und pflegt mit pflanzlichen Ölen und Panthenol. Zur **täglichen Pflege** von Personen mit normaler Hautkonstitution.

Baktolan® balm

Intensiv pflegende W/O-Emulsion für die **trockene** und **empfindliche Haut**. Nach allgemein hautbelastenden Tätigkeiten (z. B. Umgang mit wässrigen Lösungen). Enthält Allantoin, Vitamin E, Panthenol und Bisabolol. Lindert Hautreizungen und Rötungen. **Stabilisiert** den **Säureschutzmantel** der Haut.

Baktolan® protect

W/O-Salbe, enthält Harnstoff (Urea) und sorgt für **Hydratisierung** und **Juckreizlinderung**. Bienenwachs **schützt und pflegt** die Haut, ohne dass ein unerwünschter Fettfilm entsteht. Die Hände bleiben griffig. Wirksame Prophylaxe gegen rissige und spröde Haut.



Persönlicher Gehörschutz

Gehörschutz muss nach der EU-Richtlinie 2003/10 ab 80 dB zur Verfügung gestellt werden und ab 85 dB getragen werden. Der Schalldämmungs-Kennwert SNR erlaubt es, Produkte nach ihren Dämmeigenschaften zu vergleichen. Je höher der SNR-Wert, desto größer ist die Dämmeigenschaft.



BILSOM Fertigstöpsel 303

Fertigstöpsel aus formbarem Schaumstoff in 2 Größen, S = klein und L = groß
SNR = 33 dB

Beschreibung	REF	Verkaufseinheit
Tüte mit 1 Paar in Verteilerbox mit 200 Tüten		
Größe 303 L	70 303 L-10	1 Box
Größe 303 S	70 303 S-10	1 Box
Taschenpackung mit 10 Paar in Verteilerbox mit 20 Taschenpackungen		
Größe 303 L	70 303 L-30	1 Box

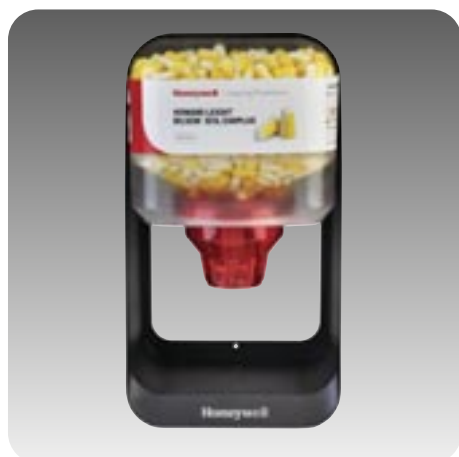

Gehörschutzspender HL 400

einfach an die Wand zu montieren und leicht zu bedienen.
Bei jedem Füllstand nachfüllbar
S = klein und L = groß
SNR = 33 dB

Beschreibung	REF	Verkaufseinheit
Spender mit 400 Paar Bilsom 303		
Größe 303-S	70 050	1 Spender
Nachfüllpackung mit 200 Paar		
Größe 303-S	70 055	1 Packung
Spender mit 400 Paar Bilsom 303		
Größe 303-L	70 060	1 Spender
Nachfüllpackung mit 200 Paar		
Größe 303-L	70 065	1 Packung



E-A-R Fertigstöpsel

Fertigstöpsel aus formbarem Schaumstoff, der sich jeder Gehörgangswerte anpasst. Daher ist nur eine Größe erforderlich
SNR = 28 dB

Beschreibung	REF	Verkaufseinheit
Einwegspender mit 250 Paar	70 915	1 Packung

LASER LITE Fertigstöpsel

Fertigstöpsel aus Polyurethan mit ausgezeichnetem Tragekomfort, da er nur wenig Druck im Gehörgang ausübt

SNR = 35 dB

Beschreibung	REF	Verkaufseinheit
1 Box mit 100 Paar	70 510	100 Paar

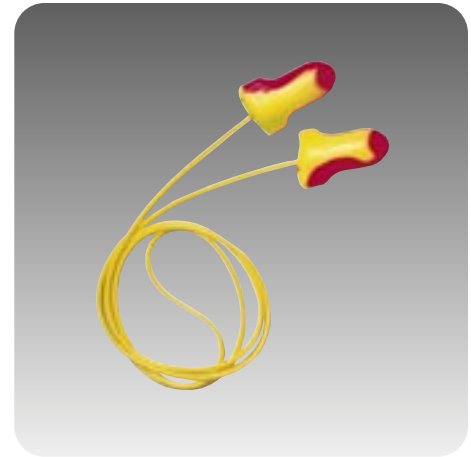

BILSOM PerCap Gehörschutzbügel

federleichter Bügel (10 g) zum Zusammenklappen mit weichen Schaumstoffstöpseln für eine perfekte Abdichtung des Gehörgangs
3 Tragepositionen: über dem Kopf, unter dem Kinn und im Nacken

SNR = 24 dB

Beschreibung	REF	Verkaufseinheit
Packung à 1 Stück	70 703	1 Stück
10 Paar Ersatzstöpsel	70 713	1 Packung

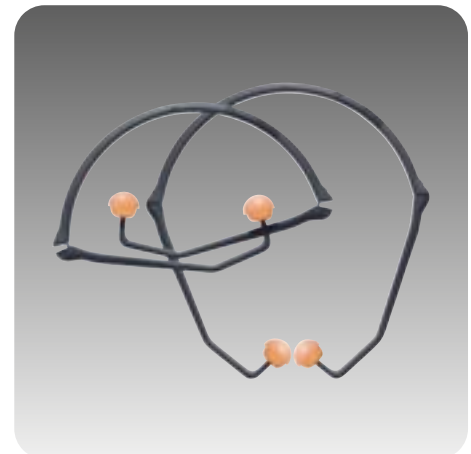

VeriShield Gehörschutzkapseln

breiter und sehr weich gepolsterter Kopfbügel für besten Sitz bei allen Kopfgrößen mit weichen, austauschbaren Dichtkissen
3 Modelle mit unterschiedlichen Schalldämmungswerten

Beschreibung	REF	Verkaufseinheit
VeriShield VS 110		
Gewicht: 193 g		
SNR = 27 dB	70 430	1 Stück
Austauschkissen	70 431	1 Paar
VeriShield VS 130		
Gewicht: 290 g		
SNR = 35 dB	70 440	1 Stück
Austauschkissen	70 441	1 Paar



Aufbewahrungsbox für Gehörschutz

staub- und spritzwasserdichte Box zum Aufbewahren des Gehörschutzes, einfache Befestigung durch Aufkleben oder Anschrauben

Beschreibung	REF	Verkaufseinheit
23,6 x 22,5 x 12,5 cm	70 450	1 Stück

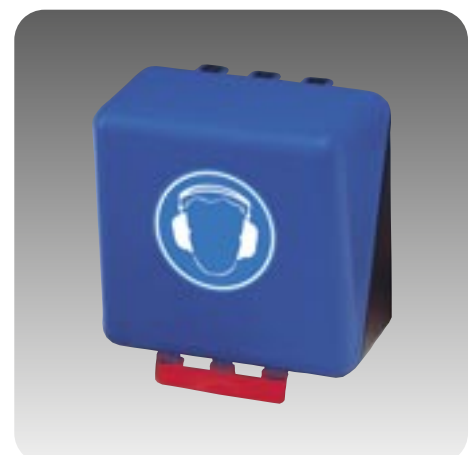



Einmal-Mund- und Nasenmaske

mit Gummizügen

Beschreibung	REF	Verkaufseinheit
aus Papiervlies, 1-lagig ohne Filterleistung für den Pflege- und Hygienebereich Packung mit 100 Stück weiß	50 700	1 Packung
aus Vlies, 3-lagig nach EN 14 683 mit Filterleistung > 98% weich gepolsterter Nasenbügel	50 720	1 Packung
Packung mit 2 Stück Typ I blau	50 701	1 Packung
Packung mit 50 Stück Typ II blau		



Faltmaske FFP2

nach EN 149

im wiederverschließbaren Beutel verpackt

 Made in Germany

Beschreibung	REF	Verkaufseinheit
Packung à 1 Stück	50 703	1 Packung
Packung à 10 Stück	50 705	1 Packung

Feinstaubfiltermaske

Filterklasse **FFP1** nach EN 149 **ohne** Ausatemventil
 filtert mind. 80% der Schadstoffe aus der Luft

Beschreibung	REF	Verkaufseinheit
Packung mit 20 Stück weiß	50 716	1 Packung



Feinstaubfiltermaske

Filterklasse **FFP1** nach EN 149 **mit** Ausatemventil
 filtert mind. 80% der Schadstoffe aus der Luft

Beschreibung	REF	Verkaufseinheit
Packung mit 20 Stück weiß	50 717	1 Packung

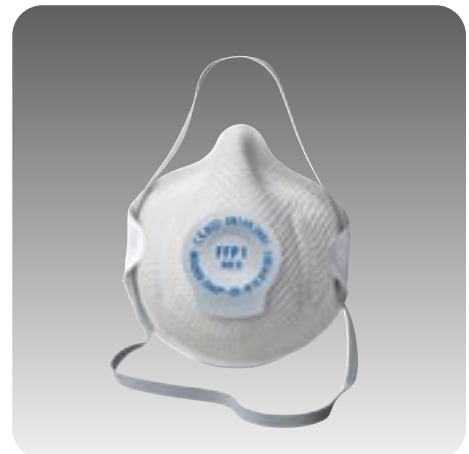

Ob eine Maske mit oder ohne Ausatemventil gewählt wird, hat keinen Einfluss auf die Filterleistung, sondern dient vor allem der Abführung von Feuchtigkeit und Wärme in der Maske und ist somit sinnvoll bei längeren Tragezeiten.



YPSISAVE Mundschutztücher

zur hygienischen Mund-zu-Mund-Beatmung,
jedoch ohne Filterwirkung

Beschreibung	REF	Verkaufseinheit
5 Vliesstofftücher im Beutel 20 x 30 cm	15 805	1 Packung



OXYSAFE® Notfallbeatmungshilfe

Einmal-Notfallbeatmungshilfe nach DIN 13 154
mit einem hochwertigen Filter der Klasse **FFP3**

Beschreibung	REF	Verkaufseinheit
in Folienbeutel	81 255	1 Stück

Beatmungstuch

Einmal-Notfallbeatmungshilfe mit Einwegventil.
Softcase kann am Schlüsselbund befestigt werden.



Beschreibung	REF	Verkaufseinheit
5 x 5 x 1,5 cm	81 256	1 Stück



Taschenmaske

Taschenmaske mit einem Einweg-Ventil und austauschbarem Filter.
Das Einweg-Ventil mit niedrigem Durchlasswiderstand
und der Bakterienfilter verhindern den Übergang von
Flüssigkeiten und Sekreten und schützen so den
Helfer effizient während der Atemspende
inklusive Handschuhe und Reinigungstuch
alle Materialien sind latex-frei

Beschreibung	REF	Verkaufseinheit
in Kunststoffdose	81 244	1 Stück
Ersatz-Mundstück	81 242	1 Stück
Ersatz-Filter	81 243	1 Stück



Atemhilfe O-PUR®

O-PUR ist eine Sofort-Atemhilfe bei Atemproblemen
sowie bei Mehrbelastungen am Arbeitsplatz und in der
Freizeit. O-PUR enthält reinen Sauerstoff und keine
Treibstoffe und Geruchs- oder Konservierungsmittel

Beschreibung	REF	Verkaufseinheit
1 Dose mit 8 Liter Sauerstoff	83 020	1 Stück

Übungs-Beatmungstücher

für die Ausbildung

Beschreibung	REF	Verkaufseinheit
auf Rolle à 36 Tücher	81 248	1 Packung

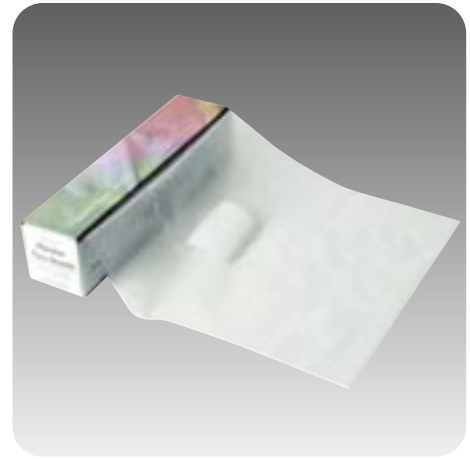

Ambu® SPUR II Einmal-Beatmungsbeutel

für Erwachsene und Kinder ab 30 kg, inklusive Gesichtsmaske, Sauerstoffreservoir und Zuleitungsschlauch. Aus umweltfreundlichem SEBS-Material, mit integrierter Handschleufe.

Beutelvolumen: 1.475 ml

Hubvolumen: 800 ml (1 Hand), 1.100 ml (2 Hände)

Beschreibung	REF	Verkaufseinheit
Gewicht: 0,31 kg	81 270	1 Stück



Pandemie-Vorsorgeset

Basisset bestehend aus:

2 Gesichtsmasken nach EN 14 683 Typ I

2 feuchten Hautreinigungstüchern 14 x 19 cm aus Vlies

4 Einmalhandschuhen aus Vinyl Größe: groß

Beutel mit Einleger

Beschreibung	REF	Verkaufseinheit
Beutel mit Einleger	18 610	1 Packung



YPSISEPT® Hautreinigungstücher

antibakterielle Hautreinigungstücher 14 x 19 cm

Beschreibung	REF	Verkaufseinheit
lose im Karton	39 830	1 Tuch







YPSITECT® Wundpflaster

aus Wasser abweisender und Öl beständiger blauer Folie mit latexfreiem Polyacrylatkleber, **magnetisch** detektierbar durch Aluminiumstreifen unter der Wundauflage

Beschreibung	REF	Verkaufseinheit
6 cm x 10 cm 10 Stück	40 628	1 Packung

aus elastischem blauem Gewebe, **magnetisch** detektierbar durch Aluminiumstreifen unter der Wundauflage

Beschreibung	REF	Verkaufseinheit
6 cm x 5 m auch einsetzbar im Pflasterspender	40 656	1 Schachtel



YPSITECT® Pflastersortiment detectable

aus Wasser abweisender und Öl beständiger blauer PU-Folie, welche gleichzeitig elastisch ist, mit latexfreiem Polyacrylatkleber detektierbar durch Aluminiumstreifen unter der Wundauflage
50-teiliges Wundpflastersortiment bestehend aus:

15 x Pflasterstrips	1,9 x 7,2 cm
10 x Pflasterstrips	2,5 x 7,2 cm
15 x Fingerverband	2,0 x 12 cm
5 x Fingerkuppenverband	4,5 x 8 cm
5 x Fingergelenkverband	3,8 x 7,5 cm

Beschreibung	REF	Verkaufseinheit
Schachtel à 50 Stück	40 600	1 Packung

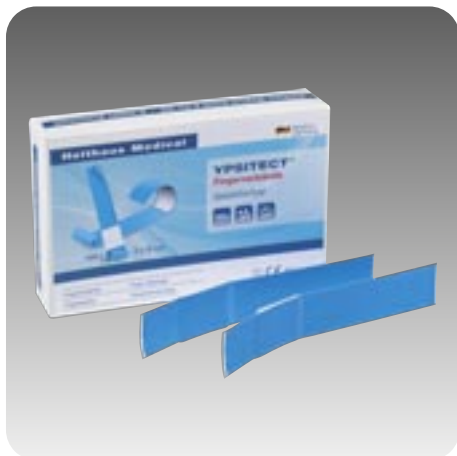

YPSITECT® Fingerverband, wasserabweisend

aus Wasser abweisender und Öl beständiger blauer PU-Folie, welche gleichzeitig elastisch ist, mit latexfreiem Polyacrylatkleber detektierbar durch Aluminiumstreifen unter der Wundauflage

Beschreibung	REF	Verkaufseinheit
2 x 12 cm à 100 Stück	40 602	1 Packung

YPSITECT® Fingerverband, elastisch

aus elastischem blauem Gewebe detektierbar durch Aluminiumstreifen unter der Wundauflage

Beschreibung	REF	Verkaufseinheit
2 x 18 cm à 100 Stück	40 627	1 Packung
2,5 x 18 cm à 50 Stück einzeln eingeschelt	40 605	1 Packung



YPSITECT® Fingerkuppenverband, wasserabweisend

aus Wasser abweisender und Öl beständiger blauer PU-Folie, welche gleichzeitig elastisch ist, mit latexfreiem Polyacrylatkleber detektierbar durch Aluminiumstreifen unter der Wundauflage

Beschreibung	REF	Verkaufseinheit
4,5 x 8 cm w'abw. à 100 Stück	40 651	1 Packung
4,5 x 8 cm elastisch à 50 Stück	40 652	1 Packung

YPSITECT® Fingergelenkverband, elastisch

aus elastischem blauem Gewebe detektierbar durch Aluminiumstreifen unter der Wundauflage

Beschreibung	REF	Verkaufseinheit
3,8 x 7,5 cm à 100 Stück	40 660	1 Packung

YPSITECT® Pflasterstrips, wasserabweisend

aus Wasser abweisender und Öl beständiger blauer PU-Folie, welche gleichzeitig elastisch ist, mit latexfreiem Polyacrylatkleber detekierbar durch Aluminiumstreifen unter der Wundaufgabe

Beschreibung	REF	Verkaufseinheit
1,9 x 7,2 cm	à 100 Stück	40 662
2,5 x 7,2 cm	à 100 Stück	40 665

YPSIPLAST® Heftpflaster, wasserabweisend

aus Wasser abweisender blauer Folie, daher visuell erkennbar nicht detekierbar, mit latexfreiem Polyacrylatkleber

Beschreibung	REF	Verkaufseinheit
Spule mit Schutzring blau	2,5 cm x 5 m	40 612



Pflasterspender

Spender ist leicht zu montieren und wird zusammen mit einer Wandhalterung, Gebrauchsanweisung und einer Rolle Soft Foam 6 cm x 4,5 m in blauer Farbe (zur leichteren Erkennbarkeit) geliefert

Soft Foam ist ein selbstklebender Verband aus latexfreiem Polyurethanschaum. Er lässt sich leicht modellieren, gerade bei Fingerverletzungen

Beschreibung	REF	Verkaufseinheit
Spender gefüllt	15,5 x 10 x 16 cm	40 635
Nachfüllrolle Soft Foam 6 cm x 4,5 m blau nicht detektierbar		40 636
elastisches Wundpflaster, blau detektierbar	6 cm x 5 m	40 656



Salvequick®, detektierbar

Praktischer Spender mit Pflastereinsätzen, die bei der Entnahme gebrauchsfertig sind, da eine der beiden Schutzfolien direkt abgezogen wird. Die Pflaster sind staubgeschützt und der Einsatz nur mit einem Spezialschlüssel zu entnehmen

Beschreibung	REF	Verkaufseinheit
Spender, leer	23 x 5 x 11 cm	42 015
35 Pflasterstrips, detektierbar		42 035
15 Pflasterstrips und 15 Fingerkuppen, detektierbar		42 034

* Abgabe nur à 6 Refills



YPSITECT® Pflasterset, DIN

42-teiliges detektierbares Pflastersortiment für Füllsortimente nach DIN 13 157 und 13 169 bestehend aus:

12 x Wundpflaster	6 x 10 cm	einzeln eingeseigelt
6 x Fingerkuppenverband	4 x 7 cm	einzeln eingeseigelt
6 x Fingerverbände	2 x 12 cm	einzeln eingeseigelt
6 x Pflasterstrips	1,9 x 7,2 cm	einzeln eingeseigelt
12 x Pflasterstrips	2,5 x 7,2 cm	einzeln eingeseigelt

Beschreibung	REF	Verkaufseinheit
Beutel à 42 Stück	40 538	1 Packung





YPSIMED Nitrilhandschuhe, puderfrei

Nitril ist ein künstlicher Gummi mit hervorragender Beständigkeit gegen eine Vielzahl von Lösungsmitteln und Chemikalien, sowie gegen Öle, Fette und Säuren

Die Handschuhe sind puderfrei und die Dichtigkeit entspricht AQL 1,5 gemäß EN 455

Beschreibung	REF	Verkaufseinheit
Nitril Spender à 100 Stück mittel	50 920	1 Packung
Nitril Spender à 100 Stück groß	50 930	1 Packung
Nitril Spender à 100 Stück extra groß	50 940	1 Packung



YPSILIN® Wundreinigungsset

zur Reinigung von kleinflächigen Schnitt-, Quetsch-, Schürf- und Stichwunden

Beschreibung	REF	Verkaufseinheit
Set klein mit 50 ml Fluid + 10 Tüchern	35 060	1 Set
Set groß mit 100 ml Fluid + 20 Tüchern	35 110	1 Set



YPSILIN® Wundreinigungstücher

zur Reinigung von kleineren Hautverletzungen
 einzeln eingeschlechte Feuchtkompressen
 in Spenderpackung à 40 Stück
 mit EURO-Loch zur Wandbefestigung

Beschreibung	REF	Verkaufseinheit
Kompressengröße 140 x 190 mm	35 040	1 Packung



YPSIBAL® Spray

atmungsaktives, wasserfestes Sprühpflaster
 transparenter Film schützt kleine Wunden,
 wie z.B. Schnitt- und Schürfwunden vor Schmutz und Keimen

Beschreibung	REF	Verkaufseinheit
Spraydose mit 50 ml	35 650	1 Dose

Verbrennungsschutz

die Gelkompressen bestehen zu 95% aus Wasser und bieten eine optimale Erste-Hilfe bei Verbrennungen und Verbrühungen sofort gebrauchsfertig, lindern sie die Schmerzen und verkleben nicht mit der Wunde

Beschreibung	REF	Verkaufseinheit
2 Gelkompressen 10 x 10 cm steril	19 715	1 Packung
1 Gelkompressen 20 x 20 cm steril	19 725	1 Stück
1 Gesichtsmaske 30 x 40 cm steril	19 735	1 Stück



Burn Jel Verbrennungsschutz

kühlendes Gel bei Verbrennungen, Verbrühungen und Sonnenbrand einsetzbar

Beschreibung	REF	Verkaufseinheit
Packung mit 3 Portionsbeuteln à 4 ml	19 740	1 Packung
Flasche mit 50 ml	19 743	1 Stück



Verbrennungskoffer

Spezialfüllung zur Ersten Hilfe bei Verbrennungen bestehend aus:

- 1 x Burn Gel 100 ml
- 1 x Burn Gel Face Mask 30 x 40 cm
- 2 x Burn Gel Dressing 20 x 20 cm
- 4 x Burn Gel Dressing 10 x 10 cm
- 1 x 4-in-1 Blutstiller
- 1 x Netzverband
- 6 x Elastische Fixierbinden
- 2 Paar Handschuhe
- 1 x Schere

Beschreibung	REF	Verkaufseinheit
Koffergröße: 30 x 25 x 9 cm	19 755	1 Stück



YPSIDERM® aqua Kühlpflaster

Der Verband eignet sich ideal zur Kühlung von kleineren Brandverletzungen bzw. kleinen, oberflächlichen Wunden. Das Produkt besteht aus einem selbstklebenden, wasserdichten PU-Film, anstelle der Saugkompressen befindet sich in der Mitte ein Hydrogelverband.

In einer blauen Kunststoffbox befinden sich 12 Pflaster in 5 verschiedenen Abmessungen:

- 2 x ovales Fingerpflaster 68 x 28 mm
- 2 x ovales Fingerpflaster 68 x 43 mm
- 5 x rechteckiger Verband 45 x 65 mm
- 2 x rechteckiger Verband 75 x 100 mm
- 1 x ovaler Verband 67 x 110 mm

Beschreibung	REF	Verkaufseinheit
Box mit 12 Verbänden	19 312	1 Box



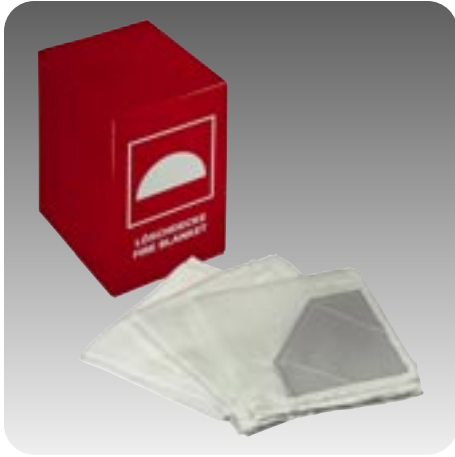

Feuerlöschdecke

Für den privaten und gewerblichen Bereich zum Ersticken von Flammen

Beschreibung	REF	Verkaufseinheit
aus Thermoglasgewebe nach DIN 14 155		
lose 160 x 180 cm	81 671	1 Stück
passender Behälter aus verzinktem Stahlblech		
rot 30 x 20 x 24 cm	81 673	1 Stück



YPSIMED Kühl Spray

zur Ersten Hilfe bei Muskelkrämpfen, Blutergüssen, Prellungen und Zerrungen

Beschreibung	REF	Verkaufseinheit
Spraydose mit 150 ml	38 015	1 Dose
Spraydose mit 300 ml	38 020	1 Dose



Sofort-Kältekompresse

bei Prellungen, Quetschungen, Zerrungen, Blutergüssen, Verstauchungen und Verbrennungen einsetzbar
ohne Vorkühlung sofort verwendbar
die Kühlwirkung hält ca. 20 Minuten an

Beschreibung	REF	Verkaufseinheit
zum Einmalgebrauch 10 x 13 cm	38 051	1 Stück
zum Einmalgebrauch 15 x 14 cm	38 050	1 Stück

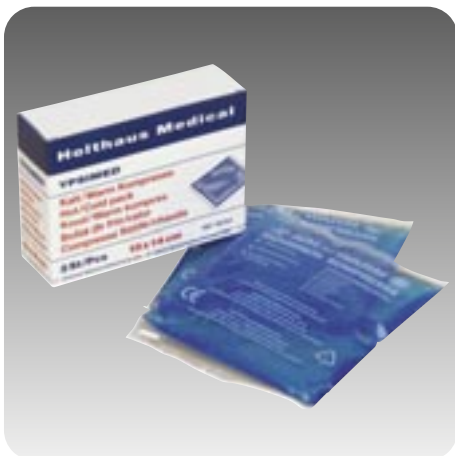

YPSIMED Kalt / Warm Kompresse

bei Prellungen, Quetschungen, Zerrungen, Blutergüssen, Verstauchungen und Verbrennungen einsetzbar
vor Verwendung muss die Kompresse vorgewärmt bzw. vorgekühlt werden

Beschreibung	REF	Verkaufseinheit
zum Mehrfachgebrauch		
2 Stück in Schachtel 13 x 14 cm	38 053	1 Packung
zum Mehrfachgebrauch		
1 Stück in Schachtel 12 x 29 cm	38 055	1 Stück

YPSINETZ Fixierbeutel

gebrauchsfertige Tasche zur Aufnahme von Kalt / Warm Kompressen in 2 verschiedenen Größen für Extremitäten. Das Material ist hochdehnbar und bietet einen angenehmen Tragekomfort. Enthält kein Latex und ist waschbar.

Beschreibung	REF	Verkaufseinheit
2 Stück in 2 Größen	25 450	1 Packung



Alumed® Pflastersortiment

aus elastischem, weißem Vlies mit Aluminium beschichteter Wundauflage und latexfreiem Polyacrylatkleber
50-teiliges Pflastersortiment bestehend aus:

- 5 x Fingerkuppenverband 4,5 x 8 cm
- 5 x Fingergelenkverband 3,8 x 7,5 cm
- 14 x Fingerverband 2 x 12 cm
- 16 x Pflasterstrips 1,9 x 7,2 cm
- 10 x Pflasterstrips 2,5 x 7,2 cm

Beschreibung	REF	Verkaufseinheit
Schachtel à 50 Stück	40 700	1 Packung



Alumed® Fingerverband, elastisch

aus elastischem, hautfarbenen Gewebe mit Aluminium beschichteter Wundauflage, welche die Wundverklebung verringert
traditioneller Zinkoxid-Kautschuk-Kleber mit hoher Klebkraft
ideal geeignet bei Brandwunden

Beschreibung	REF	Verkaufseinheit
2 x 12 cm à 100 Stück	40 702	1 Packung



Alumed® Wundpflaster

wasserfest + elastisch + atmungsaktiv + hypoallergen
weniger wundverklebend
aus Polyurethan mit hautfreundlichem Polyacrylatkleber

Beschreibung	REF	Verkaufseinheit
6 cm x 5 m	40 756	1 Schachtel





Alumed® Wundkompressen

saugstarke Vlieskompressen mit zusätzlichem Gitternetz aus Aluminium
verklebt weniger mit der Wunde
einzeln **steril** eingeseigelt

Beschreibung	REF	Verkaufseinheit
Packung à 50 x 1 10 x 10 cm	19 512	1 Packung



Alumed® Verbandpäckchen

elastische Fixierbinde mit aluminiumbeschichteter Wundaufgabe
verklebt weniger mit der Wunde
einzeln **steril** verpackt

Beschreibung	REF	Verkaufseinheit
klein Kompressengröße 6 x 8 cm	15 020	1 Stück
mittel Kompressengröße 8 x 10 cm	15 022	1 Stück
groß Kompressengröße 10 x 12 cm	15 024	1 Stück

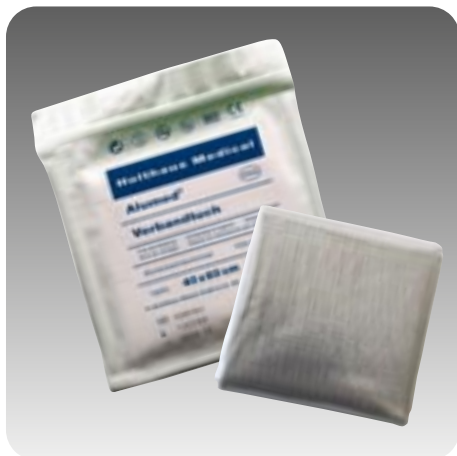

Alumed® Verbandtuch

Vliestuch mit Aluminium beschichtet
verklebt weniger mit der Wunde
einzeln **steril** verpackt

Beschreibung	REF	Verkaufseinheit
BR klein Tuchgröße 40 x 60 cm	15 920	1 Stück
A mittel Tuchgröße 60 x 80 cm	15 922	1 Stück



YPSITECT® Heftpflaster

Klebstoffreies Vlies-Heftpflaster
selbsthaftend und abreißbar, elastisch und wasserabweisend
atmungsaktiv und ölabweisend, nicht detektierbar

Beschreibung	REF	Verkaufseinheit
Packung à 2 Stück blau 3 cm x 5 m	40 613	2 Spulen





TRAVEL Verbandtasche

die hochwertige Verbandtasche aus Nylon verfügt über mehrere Innetaschen als Ordnungssystem für die 27 Füllteile, die eine bequeme Entnahme der benötigten Inhaltsteile ermöglichen. Persönliche Medikamente finden ihren Platz in einer zusätzlichen Tasche auf der Vorderseite. Mit dem Klettverschluss auf der Rückseite kann die Tasche am Gürtel befestigt werden. Eine speziell auf Freizeitunfälle abgestimmte Erste-Hilfe Broschüre rundet den Inhalt der Verbandtasche ab

Beschreibung	REF	Verkaufseinheit
17 x 12 x 6 cm Inhalt siehe Seite 52	blau-rot 61 150	1 Stück



AKTIV Verbandtasche

die handliche Nylontasche mit Reißverschluss besteht aus einer 24-teiligen Füllung mit folgenden Inhaltsteilen:

- | | |
|--------------------|------------------------|
| 1 Dreiecktuch | 4 Wundpflaster |
| 2 Einmalhandschuhe | 2 Fingerverbände |
| 4 Wundkompressen | 2 Fingerkuppenverbände |
| 1 Verbandschere | 6 Pflasterstrips |
| 2 Fixierbinden | |

Beschreibung	REF	Verkaufseinheit
16 x 11 x 4 cm	blau-rot 61 167	1 Stück



VELO® Fahrradverbandtasche

Nylontasche mit 2 Tankas und 21-teiliger Füllung:

- | | |
|------------------------|------------------------|
| 1 Schnellverband | 4 Wundpflaster |
| 1 Dreiecktuch | 2 Fingerverbände |
| 1 Rettungsdecke | 2 Fingerkuppenverbände |
| 2 Hautreinigungstücher | 6 Pflasterstrips |
| 2 Einmalhandschuhe | |

Beschreibung	REF	Verkaufseinheit
11,5 x 17 x 4 cm	blau-rot 61 180	1 Stück

Int GSM 001 038 129



Alpin-Set Verbandtasche

Nylontasche mit 2 Tankas und 21-teiliger Füllung:

- | | |
|------------------------|------------------------|
| 1 Schnellverband | 4 Wundpflaster |
| 1 Dreiecktuch | 2 Fingerverbände |
| 1 Rettungsdecke | 2 Fingerkuppenverbände |
| 2 Hautreinigungstücher | 6 Pflasterstrips |
| 2 Einmalhandschuhe | |

Beschreibung	REF	Verkaufseinheit
11,5 x 17 x 4 cm	blau-rot 61 170	1 Stück

Int GSM 001 038 129

Pet Care Verbandtasche

hochwertige Verbandtasche mit mehreren Innentaschen als Ordnungssystem für die Füllteile. Die zusätzliche Tasche auf der Vorderseite bietet Platz für persönliche Dinge des Tierhalters. Mit dem Klettverschluss auf der Rückseite kann die Tasche bequem am Gürtel befestigt werden.

Eine speziell auf die Verletzung bei Kleintieren abgestimmte Erste-Hilfe-Broschüre rundet den Inhalt der Verbandtasche ab.

Beschreibung	REF	Verkaufseinheit
17 x 12 x 6 cm blau-rot	61 160	1 Stück



Erste-Hilfe-Miniset

praktisches Set für unterwegs im staubdichten Wiederverschlussbeutel bestehend aus:

2 Pflasterstrips	1,9 x 7,2 cm
1 Pflasterstrip	2,5 x 7,2 cm
1 Hautreinigungstuch	14 x 19 cm
1 Schnellverband steril	Größe 2

Beschreibung	REF	Verkaufseinheit
ab 1.000 Stück Eindruck mit Firmenlogo auf Rückseite möglich	65 210	1 Packung



NAUTISAVE® Verbandkasten

der Verbandkasten aus Polypropylen (PP) beinhaltet eine bedarfsgerechte Füllung. Der Kasten wird mit einer Außenschutzfolie geliefert.

Beschreibung	REF	Verkaufseinheit
29 x 26 x 9 cm weiß Inhalt siehe Seite 53	68 000	1 Stück



Sanitätskoffer SPORT

hochwertiger Koffer aus ABS mit bedarfsgerechter Füllung für den Sport-Bereich, inklusive Kältekompressen, Kühl spray, Kühlbinde und Universalschiene sowie Beatmungstuch, Blasen-Pflaster und diverse Verbandstoffe zur Ersten Hilfe

Beschreibung	REF	Verkaufseinheit
40 x 30 x 15 cm gefüllt orange	67 182	1 Stück





YPSIDERM® Blasenpflaster

gebrauchsfertiges Gelpflaster zur Vorbeugung und Behandlung von Blasen und Druckstellen wirkt druckentlastend und schmerzlindernd

Beschreibung		REF	Verkaufseinheit
für Finger und Zehen	6 Stück	18 420	1 Packung
für Ferse und Ballen	5 Stück	18 430	1 Packung



NPP2® Brustwarzenpflaster

das Trägermaterial besteht aus einem hautfreundlichen Vliesmaterial mit einem latexfreien Polyacrylatkleber. Das zentrale, hochsaugfähige Kissen befindet sich in der Mitte des Pflasters und schützt die empfindlichen Brustwarzen beim Laufen

Beschreibung		REF	Verkaufseinheit
10 Stück gebrauchsfertig			
	einzel verpackt	18 410	1 Packung



Heimwerker Pflasterset

das 11-teilige Sortiment besteht aus:

- 5 x Wundpflaster starr 6 x 10 cm
- 2 x Fingerverbände elastisch 2 x 12 cm
- 2 x Fingerkuppen elastisch 4 x 7,0 cm
- 2 x Fingergelenk elastisch 3,8 x 7,5 cm

Beschreibung		REF	Verkaufseinheit
Schachtel mit EURO-Loch zur Befestigung		18 400	1 Packung

Wundpflaster

klassische starre Pflaster-Meterware im Polybeutel

		REF	Verkaufseinheit
	6 cm x 1 m	18 116	1 Stück



Wärmepflaster

zur Behandlung von Muskel- und Rückenschmerzen

Beschreibung		REF	Verkaufseinheit
einzel verpackt	9,5 x 13 cm	40 850	1 Stück

YPSITAPE® Klebebinde

starre Klebebinde für funktionelle Verbände*
sehr zugfest und längs- und quer reißbar
auf Kunststoffspule, weiß

Beschreibung	REF	Verkaufseinheit
einzeln in Schachtel		
3,75 cm x 10 m	40 085	1 Spule

* funktionelle Verbände unterstützen die anatomischen Gegebenheiten des Bewegungsapparates, um damit die Belastungsfähigkeit zu erhalten oder Verletzungen vorzubeugen



Zeckenzange

die Zange besteht aus 2 unterschiedlichen Zangenköpfen für kleine und vollgesogene Zecken. Sollte in keinem Verbandkasten fehlen!

Beschreibung	REF	Verkaufseinheit
auf Karton		
in Blisterfolie verpackt	52 650	1 Stück



Anti Brumm® Naturel

Mückenschutzmittel auf rein pflanzlicher Basis aus einem Extrakt des Zitronen-Eukalyptus. Schützt bis zu 6 Std. zuverlässig **vor** Mückenstichen. Auch gegen Fliegen und Zecken bietet es effektiven Schutz.

Beschreibung	REF	Verkaufseinheit
Pumpspray mit 75 ml	35 605	1 Stück

MOSKINTO® Juck-Weg Pflaster

durch rein mechanische Wirkung wird der Juckreiz **nach** dem Stich von Mücken, Fliegen oder Wespen unterbunden

Beschreibung	REF	Verkaufseinheit
Schiebebox mit 24 Pflastern	35 610	1 Packung



SAM-SPLINT Universalschiene

Röntgenstrahlen durchlässige Schiene aus gepolstertem Aluminium zur Ruhigstellung von Extremitäten, extrem leicht

Beschreibung	REF	Verkaufseinheit
91 x 11 cm		
zusammengerollt auf Ø 9 x 11 cm	81 511	1 Stück





YPSIMED Lederfingerlinge

aus weichem Leder, zum Schutz über den Fingerverbänden mit Bindeband

Beschreibung	REF	Verkaufseinheit
Größe 3	50 113	1 Stück
Größe 4	50 114	1 Stück
Größe 5	50 115	1 Stück
Größe 6	50 116	1 Stück
Größe 7	50 117	1 Stück



YPSIMED Handgelenkbandage

elastische Handgelenkbandage mit Klettverschluss

Beschreibung	REF	Verkaufseinheit
Größe Medium	50 150	1 Stück
Größe Large	50 152	1 Stück



YPSIMED Handgelenkriemen

zweischnellige, gefütterte Ausführung aus Leder, durchziehbar

Beschreibung	REF	Verkaufseinheit
Gr 16 (cm)	50 143	1 Stück
Gr 17 (cm)	50 144	1 Stück
Gr 18 (cm)	50 145	1 Stück
Gr 19 (cm)	50 146	1 Stück
Gr 20 (cm)	50 147	1 Stück
Gr 21 (cm)	50 148	1 Stück
Gr 22 (cm)	50 149	1 Stück

YPSILIN® Wundreinigungsset

zur Reinigung von kleinflächigen Schnitt-, Quetsch-, Schürf- und Stichwunden

Beschreibung	REF	Verkaufseinheit
Set klein mit 50 ml Fluid + 10 Tüchern	35 060	1 Set
Set groß mit 100 ml Fluid + 20 Tüchern	35 110	1 Set

**YPSILIN® Wundreinigungstücher**zur Reinigung von kleineren Hautverletzungen
einzeln eingeseigelte Feuchtkompressen
in Packung à 5 Stück, ideal für unterwegs

Beschreibung	REF	Verkaufseinheit
Kompressengröße 140 x 190 mm	35 004	1 Packung

in Spenderpackung à 40 Stück
mit EURO-Loch zur Wandbefestigung

Beschreibung	REF	Verkaufseinheit
Kompressengröße 140 x 190 mm	35 040	1 Packung

**YPSIBAL® Spray**atmungsaktives, wasserfestes Sprühpflaster
transparenter Film schützt kleine Wunden,
wie z.B. Schnitt- und Schürfwunden vor Schmutz und Keimen

Beschreibung	REF	Verkaufseinheit
Spraydose mit 50 ml	35 650	1 Dose





Cool Fix Kühlbinde

Leicht stützende Binde, die ca. 2 Stunden kühlt; einsetzbar bei Prellungen, Zerrungen, Quetschungen und Verstauchungen. In einer praktischen Beutelverpackung erhältlich. Die Kühlbinde ist nach dem Öffnen einsatzbereit. Die Binde besteht aus 66 % Baumwolle, 33 % Polyamid und + 1 % Polyurethan.

Beschreibung	REF	Verkaufseinheit
Binde 6 cm x 4 m	38 010	1 Stück



Sport-Gel

das Gel ist kühlend und hilft vorbeugend gegen Muskelkater es enthält Menthol und Arnikaextrakte

Beschreibung	REF	Verkaufseinheit
100 ml	38 030	1 Stück



YPSIMED Kühl Spray

zur Ersten Hilfe bei Muskelkrämpfen, Blutergüssen, Prellungen und Zerrungen

Beschreibung	REF	Verkaufseinheit
Spraydose mit 150 ml	38 015	1 Dose
Spraydose mit 300 ml	38 020	1 Dose



Sofort-Kältekompresse

bei Prellungen, Quetschungen, Zerrungen, Blutergüssen, Verstauchungen und Verbrennungen einsetzbar ohne Vorkühlung sofort verwendbar die Kühlwirkung hält ca. 20 Minuten an

Beschreibung	REF	Verkaufseinheit
zum Einmalgebrauch 10 x 13 cm	38 051	1 Stück
zum Einmalgebrauch 15 x 14 cm	38 050	1 Stück

YPSIMED Kalt / Warm Komresse

bei Prellungen, Quetschungen, Zerrungen, Blutergüssen, Verstauchungen und Verbrennungen einsetzbar
vor Verwendung muss die Komresse vorgewärmt bzw. vorgekühlt werden

Beschreibung		REF	Verkaufseinheit
zum Mehrfachgebrauch			
2 Stück in Schachtel	13 x 14 cm	38 053	1 Packung
zum Mehrfachgebrauch			
1 Stück in Schachtel	12 x 29 cm	38 055	1 Stück

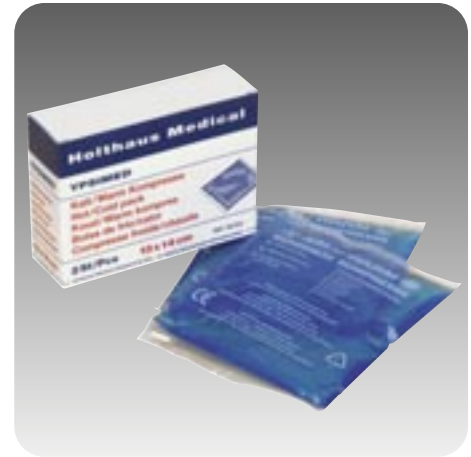
**YPSINETZ Fixierbeutel**

gebrauchsfertige Tasche zur Aufnahme von Kalt / Warm Kompressen in 2 verschiedenen Größen für Extremitäten. Das Material ist hochdehnbar und bietet einen angenehmen Tragekomfort. Enthält kein Latex und ist waschbar.

Beschreibung		REF	Verkaufseinheit
2 Stück in 2 Größen		25 450	1 Packung





Temedia-SPEZIAL Gipsbinde

Schnellgipsbinde aus synthetischem Gips mit einer Abbindezeit von 2-4 Minuten zum Modellieren von Masken

Beschreibung	REF	Verkaufseinheit
einzel in Folie verpackt		
6 cm x 2 m	20 506	1 Binde
8 cm x 2 m	20 508	1 Binde
10 cm x 2 m	20 510	1 Binde
12 cm x 2 m	20 512	1 Binde



YPSIFORM Zinkleimbinde

längselastischer, halbstarrer Verband zur Nachbehandlung von Frakturen nach Abnahme des Gipsverbandes sowie zur Behandlung von chronischen Venenerkrankungen
Trägermaterial besteht aus einer Mischung aus Polyamid und Zellwolle

Beschreibung	REF	Verkaufseinheit
einzel in Verbundfolie verpackt		
10 Binden in Schachtel		
10 cm x 5 m	21 135	10 Binden
10 cm x 7 m	21 137	10 Binden
10 cm x 10 m	21 140	10 Binden

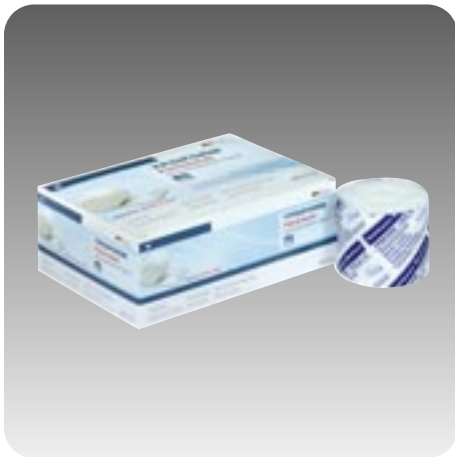

YPSIFORM Polsterbinde

hochgebauchte Polsterbinde aus Polyester zur Unterpolsterung von Gips- und Kompressionsverbänden und zum Abpolstern von Schienen

Beschreibung	REF	Verkaufseinheit
in Schachtel		
6 cm x 3 m	20 226	6 Binden
10 cm x 3 m	20 230	6 Binden
15 cm x 3 m	20 235	4 Binden

Fingerlinge

nahtlos gestrickte elastische Fingerlinge
gebrauchsfertiger Schlauch zum Stülpen über den Verband

Beschreibung	REF	Verkaufseinheit
50 Stück lose im Karton	25 630	1 Packung



YPSINETZ Netzschlauchverband

nahtlos gewirkter hochelastischer Schlauch
zur Fixierung von Wundauflagen
aus 66% Baumwolle, 25% Polyamid und 9% Elasthan, weiß

Beschreibung	REF	Verkaufseinheit
in Entnahmebeutel	4 m gedehnt	
Extremitäten	Gr 3 25 403	1 Beutel
in Spenderbox	25 m gedehnt	
Finger	Gr 1 25 501	1 Schachtel
Hand/Arm/Fuß	Gr 2 25 502	1 Schachtel
Bein/Kinderkopf	Gr 3 25 503	1 Schachtel
Kopf/Kinderrumpf	Gr 4 25 504	1 Schachtel
Rumpferbände	Gr 5 25 505	1 Schachtel



YPSINETZ Kopfbandage

gebrauchsfertiger Netzschlauchverband zur Fixierung von Wundauflagen
am Kopf. Verband wird einfach über den Kopf gezogen und durch das
Kinnband fixiert. Das weitmaschige Gewebe sorgt für ausreichende
Luftdurchlässigkeit und ermöglicht darüber hinaus die Beobachtung der
Wundauflage
aus 62% Polyester, 20% Elasthan und 18% Baumwolle

Beschreibung	REF	Verkaufseinheit
einzel in Entnahmebeutel	25 420	1 Stück
in Spenderbox à 25 Stück	25 425	1 Packung
in Spenderbox à 20 Stück extra groß	25 435	1 Packung



Animal Polster

selbstklebender Schaumstoff zur bequemen Fixierung
von Wundauflagen an schwierigen Körperpartien bei Tieren

Beschreibung	REF	Verkaufseinheit
Schachtel 9 cm x 2 m	40 248	1 Packung
Schachtel 14 cm x 2 m	40 249	1 Packung





Atemhilfe O-PUR®

O-PUR ist eine Sofort-Atemhilfe bei Atemproblemen sowie bei Mehrbelastungen am Arbeitsplatz und in der Freizeit. O-PUR enthält reinen Sauerstoff und keine Treibstoffe und Geruchs- oder Konservierungsmittel

Beschreibung	REF	Verkaufseinheit
1 Dose mit 8 Liter Sauerstoff	83 020	1 Stück



Fieberthermometer

SFT 65 berührungsfreies Infrarot-Fieberthermometer mit hellem Leuchtdisplay und Fieberalarmzeichen. Messen ohne Hautkontakt, inklusive Batterien

Beschreibung	REF	Verkaufseinheit
Abmessung (L/B/H): 38 x 138 x 46 mm	50 137	1 Stück

Digital-Fieberthermometer

Beschreibung	REF	Verkaufseinheit
inkl. Batterie und Schutzhülle	50 135	1 Stück



Oberarm-Blutdruckmessgerät

BM 44 zur vollautomatischen Blutdruck- und Pulsmessung am Oberarm

- perfekt lesbares, blau beleuchtetes Display
- mit WHO-Indikator zur Einstufung der Messergebnisse sowie Arrhythmieerkennung
- für Oberarmumfänge von 22 - 30 cm
- Abschaltautomatik + Batteriewechselanzeige
- inkl. 4 Batterien und Aufbewahrungstasche
- Netzteil separat erhältlich



Beschreibung	REF	Verkaufseinheit
Abmessung (L/B/H): 94 x 122 x 53 mm	82 105	1 Stück
Ersatzmanschette 22-30 cm	82 107	1 Stück



Handgelenk-Blutdruckmessgerät

BC 44 zur vollautomatischen Blutdruck- und Pulsmessung am Handgelenk

- perfekt lesbares, blau beleuchtetes Display
- mit WHO-Indikator zur Einstufung der Messergebnisse und Arrhythmieerkennung
- für Handgelenkumfänge von 14 - 19,5 cm
- Abschaltautomatik + Batteriewechselanzeige
- inkl. 2 Batterien und Aufbewahrungsbox



Beschreibung	REF	Verkaufseinheit
Abmessung (L/B/H): 88 x 66 x 28 mm	82 110	1 Stück

FRED-PA1 Defibrillator

Defibrillator (AED) m. Sprachanweisungen + aufblinkenden Piktogrammen. Vorangeschlossene Elektroden und eine Aufladung während der Analyse ermöglichen eine schnelle Schockabgabe. Strahlwassergeschützt nach IP55. Gerät führt regelmäßig Selbsttests durch und zeigt den Funktionsstatus an. Optional Mehrsprachigkeit möglich.

Beschreibung	REF	Verkaufseinheit
31 x 25,5 x 10 cm Gewicht: 2,5 kg		
Vollautomat	86 110	1 Stück
Halbautomat	86 115	1 Stück
Ersatzbatterie	86 125	1 Stück
Ersatzelektroden Erwachsene	86 135	1 Paar



Wandkasten für Defibrillator

Wandkasten aus ABS mit Alarm beim Öffnen der Tür

Beschreibung	REF	Verkaufseinheit
Abmessung (B x H x T): 39 x 42 x 20 cm Gewicht 7,26 kg	86 017	1 Stück



LifePad® Reanimationshilfe

Das LifePad® leitet Sie bei der Reanimation und hilft Ihnen, die richtigen Schritte sicher durchzuführen:

- 1) Visuelles Feedback durch farbige LED's zur Einhaltung des optimalen Kompressionsdrucks
- 2) Akustisches Signal zur Vorgabe der optimalen Kompressionsfrequenz von 100 Schlägen/Minute
- 3) Einfache Positionierung dank Anleitung und Markierung direkt auf dem Pad

Beschreibung	REF	Verkaufseinheit
Abmessung (L/B/H): 210 x 160 x 3 mm Gewicht: 130 g	86 200	1 Stück

NEU

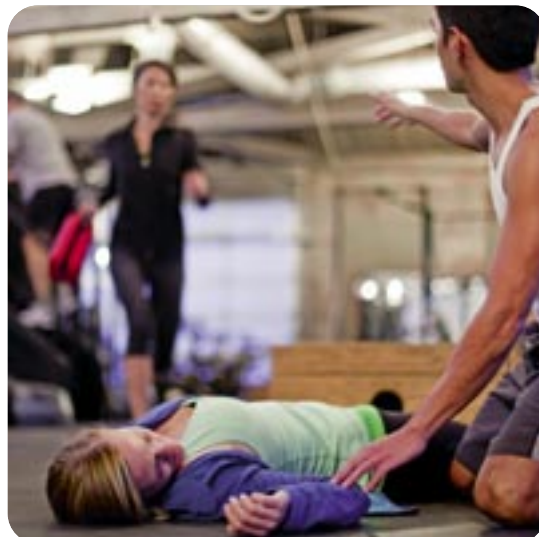

Empfehlungen branchenspezifischer Zusatzinhalt zu den DIN-Norm-Füllungen

- A = Baustelle
- B = Elektrotechnik
- C = Großhandel/Lager
- D = Labor & Chemie
- E = Stahl- und Maschinenbau
- F = Metallverarbeitung
- G = Holzbearbeitung
- H = Verwaltung
- I = Werkstatt
- J = Hotel & Gastro

Bezeichnung	REF	A	B	C	D	E	F	G	H	I	J
OXYSAFE Einmalnotfallbeatmungshilfe	81 255	1		1	1	1	1	1	1	1	1
Cederroth Augenspülflasche 235 ml	50 025	1	1	1	1	1	1	1		1	
YPSIPAD Augenkompressen 56 x 70 mm	16 607	1			1		1			1	1
YPSIMED Augenklappe	50 018	1			1		1			1	1
YPSINETZ Kopfbandage	25 420	1	1	1	1	1	1	1	1	1	1
YPSELAST Schnellverband Finger/Hand/Fuß	15 652	1	1	1	1	1	1	1	1	1	1
Alumed Pflastersortiment à 50 Stück	40 700	1	1			1	1	1	1	1	
YPSITECT Pflastersortiment detectabel à 50	40 600			1	1						1
YPSIDAL Idealbinde 6 cm x 5 m	11 226						1	1	1		
YPSIDAL Idealbinde 8 cm x 5 m	11 228		1	1	1	1	1	1	1		
YPSIDAL Universalbinde 6 cm x 5 m	11 306	1	1	1		1		1		1	1
YPSIDAL Universalbinde 8 cm x 5 m	11 308	1								1	1
YPSINETZ Netzverband 4 m für Extremitäten	25 403	1	1	1	1	1	1	1	1	1	1
YPSIMED Handgelenkbandage medium	50 150					1		1			
YPSIMED Handgelenkbandage large	50 152			1					1		
YPSISEPT Hautreinigungstücher	39 830				10	10		10	10	10	
YPSILIN Wundreinigungstücher à 5	35 004	2	2	2	2	2	2	2	2	1	2
YPSIMED Kühspray 150 ml	38 015	1	1	1		1	1	1	1		1
YPSIMED Lederfingerling Gr. 6	50 116	1	1							3	
Splitterpinzette nach Feilchenfeld	52 640	1	1	1	1	1	1	1	1	1	1
Replantatbeutel klein für Hand	50 306						1	1			
Sofort-Kältekomresse	38 050						2	2			

Regeln für Arbeitsstätten ASR A4.3 (siehe auch DGUV Regel 100-001):

Mittel und Einrichtungen zur Ersten Hilfe

Erste-Hilfe-Material ist in Verbandkästen oder anderen geeigneten Behältnissen (z. B. Rucksäcke, Taschen, Schränke) vorzuhalten.

Erste-Hilfe-Material ist so aufzubewahren, dass es vor schädigenden Einflüssen (z. B. Verunreinigungen, Nässe, hohe Temperaturen) geschützt, aber jederzeit leicht zugänglich ist. Das Erste-Hilfe-Material ist nach Verbrauch, bei Unbrauchbarkeit oder nach Ablauf des Verfalldatums zu ergänzen bzw. zu ersetzen.

Die Verbandkästen sind auf die Arbeitsstätte so zu verteilen, dass sie von ständigen Arbeitsplätzen höchstens 100 m Wegstrecke oder höchstens eine Geschosshöhe entfernt sind. Sie sind überall dort aufzubewahren, wo die Arbeitsbedingungen dies erforderlich machen.

Betriebsart	DIN 13 157-C	DIN 13 169-E*	je Beschäftigte
Verwaltungs- / Handelsbetriebe bis 50 Beschäftigte mit mehr als 50 Beschäftigten mit mehr als 300 Beschäftigten	1	1 1	300
Herstellungs- / Verarbeitungsbetriebe bis 20 Beschäftigte mit mehr als 20 Beschäftigten mit mehr als 100 Beschäftigten	1	1 1	100
Baustellen bis 10 Beschäftigte mit mehr als 10 Beschäftigten mit mehr als 50 Beschäftigten	1	1 1	50

* Ein Verbandkasten nach DIN 13 169-E kann durch zwei Verbandkästen nach DIN 13 157-C ersetzt werden.

Erste-Hilfe-Räume

Ein Erste-Hilfe-Raum oder eine vergleichbare Einrichtung ist erforderlich

- in Betrieben mit mehr als 1000 Beschäftigten und
- in Betrieben mit mehr als 100 Beschäftigten, wenn besondere Unfall- oder Gesundheitsgefahren bestehen.

Für vorübergehend eingerichtete Arbeitsstätten können vergleichbare Einrichtungen (z. B. Erste-Hilfe-Container) genutzt werden.

Ausstattung von Erste-Hilfe-Räumen

Für Erste-Hilfe-Räume und vergleichbare Einrichtungen sind in Abhängigkeit von der Gefährdungsbeurteilung geeignetes Inventar und Mittel zur Ersten Hilfe und Pflegematerial sowie geeignete Rettungsgeräte und Rettungstransportmittel bereitzuhalten.

Geeignetes Inventar ist z. B.:

- Behältnisse (z. B. Schränke, Koffer) zur getrennten, übersichtlichen und hygienischen Aufbewahrung von Mitteln zur Ersten Hilfe und Pflegematerial
- Spender für Seife und Desinfektionsmittel
- Untersuchungsliege
- Sicherheitsbehälter für Kanülen

Geeignete Mittel zur Ersten Hilfe sind z. B.:

- Inhalt des großen Verbandkastens DIN 13 169
- Mittel für Absaugung und Beatmung
- Mittel für Diagnostik (z. B. Blutdruckmessgerät, Bügelstethoskop, Diagnostikleuchte)
- Automatisierter Externer Defibrillator (AED)
- Schienen zur Ruhigstellung von Extremitäten
- HWS-Immobilisationskragen
- Desinfektionsmaterial
- Augenspülflasche

Erste-Hilfe-Räume auf Baustellen

Werden auf der Baustelle von einem Arbeitgeber mehr als 50 Arbeitnehmer beschäftigt, muss mindestens ein Erste-Hilfe-Raum oder eine vergleichbare Einrichtung vorhanden sein.

Erste Hilfe in Schulen (GUV-SI 8065)

In allen Schulen muss mindestens ein Raum vorhanden sein, in dem verletzte Schüler betreut werden können.

Mindestens ein Verbandkasten nach DIN 13 157 muss an einer zentralen, allen Hilfe Leistenden zugänglichen Stelle im Schulgebäude (z. B. Sanitätsraum, Schulsekretariat) bereitgehalten werden.

Weitere Verbandkästen müssen vor allem in Bereichen mit erhöhter Gefährdung der Schüler (z. B. Sporthallen, naturwissenschaftliche Unterrichtsräume, Lehrküchen) vorhanden sein. In Sporthallen und auf Sportplätzen sollten zusätzlich Kältekompressen vorhanden sein. Erste-Hilfe-Material muss bei Veranstaltungen außerhalb der Schule mitgenommen werden.

Erste Hilfe in Kindertageseinrichtungen (GUV-SI 8066)

In einem geeigneten und für den Rettungsdienst gut zugänglichen Raum muss eine Liegemöglichkeit vorhanden sein. Dort oder an einer anderen Stelle muss geeignetes Erste-Hilfe-Material bereitgehalten und nach Verbrauch ergänzt werden. Notwendig ist mindestens der Verbandkasten nach DIN 13 157.

Entsprechendes Erste-Hilfe-Material (z. B. Sanitätstaschen nach DIN 13 160) ist bei Ausflügen mitzunehmen.

Name	Holthaus Medical GmbH & Co. KG
Gründungsjahr	1924
Geschäftsführer	Alexander und Andreas Holthaus
Adresse Verwaltung	Karlstraße 8, D-42897 Remscheid
Telefon	02191 9580-23
Telefax	02191 9580-55
E-mail	service@holthaus.de
Webadresse	www.holthaus.de
Mitarbeiter	120
Produktion	Bischofswerda in Sachsen (Temedia GmbH)
Zertifikate Holthaus	ISO 9001:2015 · ISO 13485:2016 · ISO 14001:2015
Kernkompetenz	Herstellung von Verbandmitteln und Verbandkästen



A

Abbinder	38
AED	50, 97
AKTIV Verbandtasche	86
Alkoholtupfer	25
Alpin-Set	86
Alumed	4, 6 + 7, 9, 24, 37, 83 + 84
Ambu Spur II	75
Anatomische Pinzette	43
Anhängekarte für Verletzte	41
Animal Polster	95
Anleitungen	31, 51
Antiseptica	64 + 65
Ärztекреpp	47
Armtragegurt	38
Atemhilfe	74, 96
Atemschutz-Masken	72 + 73
Aufbewahrungsbox für Gehörschutz	71
Aufbewahrungsbox für Schutzbrille	60
Aufsatzschrank zu Wandschrank	47
Augenbinden	59
Augenklappen	22, 59
Augenkompressen	22, 59
Augenfremdkörperentferner	59
Augenreinigungsspray	58
Augenspülflaschen	58
Augenspülstation	58
Austauschsets für Füllungen	35
Autoverbandkästen / -taschen	32 + 33

B

Bacillol 30 Tissues	65
Bacillol AF	65
Baktolan balm	66
Baktolan lotion	66
Baktolan protect	66
Baktolin Waschlotion	67
Beatmungsbeutel	75
Beatmungshilfen	74
Beatmungsmasken	74
Beatmungstuch	74
Begleitzettelblock	28
Besucherbrille	60
Betriebsverbandkästen	28
Bilsom Gehörschutz	70 + 71
Binden	16 - 19
Blasenpflaster	15, 88
Blutdruckmessgeräte	49, 96
Brustwarzenpflaster	88
Burn Jel Verbrennungsschutz	81

C

Cottonelast Binden	18
Cremes	66 + 67
Cutasept Antisepticum	65

D

Decken	38, 45
Defibrillator	50, 97
Desinfektionsmittel	64 + 65
Desinfektionstücher	64 + 65
Detektierbare Pflaster	4 + 5, 8, 10 + 11, 78 + 79
Digital-Fieberthermometer	48, 96
DIN-Füllungen	35, 52 - 56
Dreiecktücher	37

E

E-A-R Gehörschutz	70
Einmal-Handschuhe	62, 80
Einmal-Notfallbeatmungshilfe	74
Eisspray	82, 92
Elastische Mullbinden	17
Elektroden für Defibrillator	50, 97
Ersatz-Gehörschutzstöpsel	71
Erste-Hilfe-Koffer	30
Erste-Hilfe-Miniset	35, 87

F

Fahrradverbandtasche	86
FAMULUS Verbandschrank	29
Feinstaubfiltermasken	72 + 73
Feuerlöschdecken	44, 82
Feuerlöschdeckenbehälter	44, 82
Fieberthermometer	48, 96
Fingergelenkverbände	7, 11, 78
Fingerkuppenverbände	7 + 8, 11, 78
Fingerlinge	20, 63, 90, 95
Fingerpulsoximeter	49
Fingerverbände	6, 8, 10, 78
Fixierbeutel für Kalt / Warm Kompressen	83, 93
Fixierbinden	16
Fixierpflaster	14
Flächendesinfektion	65
Folientasche, -beutel	28, 31, 40
Füllungen	35, 52 - 56

G

Gebotszeichen	51
Gehörschutz	70 + 71
Gesichtsmaske	81
Gipsbinden	19, 94
Gummifingerlinge	63
Gürteltasche für Augenspülflasche	58
Gürteltaschen für Freizeit	86

H

Haarpinzette	43
Haftbinden	16 + 17
Haltegurt für Krankentrage	46
Handcremes	66 + 67
Händedesinfektion	64
Handgelenkbandagen	38, 90
Handgelenkriemen	39, 90
Handreinigungstücher	75
Handschuhe	62, 80
Handwaschpaste	67
Hauben	41
Hautdesinfektion	64 + 65
Hautscheren	42
Hautschutzcremes	66 + 67
Hautschutzplan	68
Heftpflaster	12 + 13, 79, 84
Heimwerker Pflaster set	88
Heißkomresse	82, 93
Herwesan	66 + 67
Holzmundspatel	39
Honeywell-Masken	73
Hülle für Anleitungen	28, 31
Hydrogelverbände	81
Hydrokolloid-Pflaster	15, 88
Hygiene-Granulat	48

I

Idealbinden	18
Immobilisationskragen	46
Infektionsschutzset	50
Inhaltsverzeichnisse	52 - 56
Injektionspflaster	15
Insektenmittel	89

K

Kältekompressen	82, 92 + 93
Kanülenpflaster	14
Kindergarten-Verbandtasche	34
Kinderpflaster	15
Klebebinden	13, 89
Koffer	30, 50, 81, 87
Kofferliege	47
Kombitaschen	32
Kompressen	23 - 25, 81, 84
Kopfbandage	21, 95
Kopfhaube, Einmal	41
Kopfkissen	46
Kopfverband	21, 95
Krankentragen	46
Krankentragen-Zubehör	46
Kühlbinde	92
Kühlpflaster	81
Kühlspray	82, 92
Kurzzug-Binden	18

L

Laerdal-Produkte	46, 74
LASER LITE Fertigstöpsel	71
Latexhandschuhe	62
Lederfingerlinge	63, 90
Liegen	47
LifePad	97
Listerschere	42
Löschdecke	44, 82
Löschdeckenbehälter	44, 82
Lotion	66

M

Masken	72 - 74
Massageliegen	47
MEDICUS Verbandschrank	29
Meldebloc mit Stift	41
Mehrfach-Kompressen	82, 93
Mini Verbandtasche Motorrad	33
Miradent Zahnrettungsbox	48
MONZA Verbandtasche	33
Mückentinktur	89
Mullbinden	16 + 17
Mullkompressen	24
Mulltupfer	25
MULTI Verbandkoffer	30
Mundschutzmaske	72
Mundschutztücher	74
Mundspatel	39

N

Nagelschere	43
Nasenmaske	72
NAUTISAVE Verbandkasten	87
Netzschlauchverbände	21, 95
Nierenschalen	39
Nitrilhandschuhe	62, 80
Notfallbeatmungstuch	74
Notfallkoffer	50
NPP2	88

O

ÖNORM	30, 35, 56
Office Verbandkasten	28
Office plus Verbandtasche	28
O-PUR	74, 96
Ohrenbinde	39

P

Pandemie-Vorsorgeset	75
PARAMEDIC Rucksack	34
PARAMEDIC Wandtasche	30
Papierrollenhalter	47
Pet Care Verbandtasche	87
Pflaster	4 - 15, 78 + 79, 88
Pflaster, detektierbar	4, 5, 8, 10 + 11, 78 + 79
Pflastermäppchen	5
Pflastersortimente	4 + 5, 15, 78
Pflasterspender	8, 11, 31, 79
Pflasterstrips	5, 8, 11, 15, 79
Piktogramm	51
Pinzetten	43
Polsterbinden	19, 94
Pulsoximeter	49

Q

QUICK Erste-Hilfe-Koffer	30
--------------------------	----

R

Reinigungstücher	25 + 26, 65, 75, 80, 91
Reiseapotheke	34, 86
Replantatbeutel	40
Rettingsdecke	38
Rettungssitz	44
Rettungstuch	44
Rettungszeichen	51
Rucksack	34
Ruheliege	47

S

Salben	66 + 67
Salvequick-Pflaster	8, 11, 79
SAM-SPLINT	45, 89
SAN Erste-Hilfe-Koffer	30
Sander-Fingerlinge	63
Sanitätsrucksack	34
Sanitätsumhängetasche	34
Sanitätswandschränke	47
Sauerstoff	74, 96
Saugkompressen	25
Scheren	42 + 43
Schiene	45, 89
Schilder	51
Schlagaderabbinder	38
Schlauchverbände	20 + 21, 95
Schnellverbände	36
Schränke	29, 47
Schuhüberzüge	41
Schutzbrillen	60
Schutzcremes	66 + 67
Schutzhandschuhe	62
SECURITAS Verbandschrank	29
Sofort-Kältekomresse	82, 92
Soft Foam Wundverband	8, 11, 79
Solopol Handwaschpaste	67
Spatel	39
Spender, Pflaster-	8, 11, 31, 79
Spender, Druck-	64 - 67
Splitterpinzette	43
Sport	85 - 97
Sport-Gel	92
Sportkoffer	87
Sprühverband	26, 80, 91
Spulenpflaster	12 + 13
Staubbinde	38
Staubmasken	72 + 73
Sterillium Händedesinfektion	64
Stifneck	46

T

Tapeverband	13, 89
Taschen	28, 30, 32 - 34, 86
Taschenmaske	74
Tragen	46
TRAVEL Verbandtasche	34, 86
Tupfer, Mull-	25
Tupfer, Zellstoff-	22

U

Überziehschuhe	41
Übungs-Beatmungstücher	75
Übungsmatte	44
Umhängetaschen	34
Universalbinde	18
Universalschiene	45, 89
Untersuchungsfingerlinge	63
Untersuchungsliegen	47
UV-Schutzsalbe	66

V

VELO Verbandtasche	86
Verbandbuch	28
Verbandkästen, Betriebe	28
Verbandkästen, Kfz	33
Verbandkästen, Freizeit	87
Verbandkästen, Füllungen	35, 52 - 56
Verbandkoffer	30, 81, 87
Verbandmull	21
Verbandpäckchen	36 + 37, 84
Verbandscheren	42
Verbandschränke	29
Verbandschrank-Füllungen	28 + 35
Verbandspray	26, 80, 91
Verbandtaschen	28, 30, 32 - 34, 86
Verbandtücher	37, 84
Verbandwatte	22
Verbrennungen	77 - 84
Verbrennungskoffer	81
Verbrennungsschutz	81
Vinylhandschuhe	62
Vlieskompressen	23 + 24

W

Wärmepflaster	15, 88
Wandhalterungen	28, 30, 87
Wandklappliege	47
Wandtasche	30
Warndreieck	32, 45
Warnweste	32, 45
Waschlotion	67
Waschpaste	67
Woldecke	45
Wundkompressen	23 - 25, 84
Wundpflaster	9 + 10, 78, 83
Wundreinigung	26, 80, 91
Wundreinigungstücher	26, 80, 91
Wundschnellverbände	5, 9 + 10, 78, 83
Wundverbände	14
Wundversorgungsspender	31

Y

YPSIBAL Spray	26, 80, 91
YPSILIN Wundreinigungssets	26, 80, 91
YPSILIN Wundreinigungstücher	26, 80, 91

Z

Zahnrettungsbox	48
Zeckenzange	89
Zellstofftupfer	22
Zellstoff-Vlies-Kompressen	23
Zinkleimbinden	19, 94
Zungenspatel	39

ZERTIFIKAT



AssZert Zertifizierungsgesellschaft mbH
bescheinigt, dass das Unternehmen

Holthaus Medical

Holthaus Medical GmbH & Co. KG
Karlstraße 8 b
42897 Remscheid

ein Qualitätsmanagementsystem eingeführt hat und anwendet.

Normengrundlage
DIN EN ISO 9001:2015

Geltungsbereich
**Herstellung und Vertrieb von Produkten für die
Krankenpflege, Wundversorgung und Hygiene**

Auditbericht:	AssZert 1010-1.1/21
Gültigkeit vorangegangenes Zertifikat:	23.09.2021
Zertifikat ist gültig bis:	23.09.2024
Zertifikat-Registrier-Nr.:	1010/21

Der Nachweis wurde im Rahmen des Re-Zertifizierungsaudits erbracht und gilt nur in Verbindung mit der erfolgreichen Durchführung der jährlichen Überwachungsaudits.

07.09.2021
Ausstellungsdatum

Leitung der Zertifizierungsstelle

Hochstand 15 • D • 45525 Hattingen • Tel: 02324 / 90 37 90 0 • Fax: 02324 / 90 37 90 1 • E-Mail: asszert@asszert.de • www.asszert.de

ZERTIFIKAT



AssZert Zertifizierungsgesellschaft mbH
bescheinigt, dass das Unternehmen

Holthaus Medical

Holthaus Medical GmbH & Co. KG
Karlstraße 8 b
42897 Remscheid

ein Umweltmanagementsystem eingeführt hat und anwendet.

Normengrundlage
DIN EN ISO 14001:2015

Geltungsbereich
**Vertrieb von Produkten für die
Krankenpflege, Wundversorgung und Hygiene**

Auditbericht:	AssZert 1010-1.1/21
Gültigkeit vorangegangenes Zertifikat:	23.09.2021
Zertifikat ist gültig bis:	23.09.2024
Zertifikat-Registrier-Nr.:	1010/21

Der Nachweis wurde im Rahmen des Re-Zertifizierungsaudits erbracht und gilt nur in Verbindung mit der erfolgreichen Durchführung der jährlichen Überwachungsaudits.

07.09.2021
Ausstellungsdatum

Leitung der Zertifizierungsstelle

Hochstand 15 • D • 45525 Hattingen • Tel: 02324 / 90 37 90 0 • Fax: 02324 / 90 37 90 1 • E-Mail: asszert@asszert.de • www.asszert.de

TUV NORD

ZERTIFIKAT / Certificate

DIN EN ISO / EN ISO 13485 : 2016

Warrant and bescheinigung, dass die Firma / This certifies, that the company

Holthaus Medical GmbH & Co. KG
Karlstr. 8b
42897 Remscheid
Deutschland

ein Qualitätsmanagementsystem nach der Norm (EN ISO 13485 : 2016 / EN ISO 13485 : 2016 - Medizinprodukte - Qualitätsmanagementsysteme - Anforderungen an regulatorische Erwerbe - eingeführt hat und anwendet.
Bescheinigung stellt nach dem erfolgreichen Nachweis der Anbringung der CE-Kennzeichnung dar.

has established and maintains a quality management system that meets the requirements of (EN ISO 13485 : 2016 / EN ISO 13485 : 2016 - Medical devices - Quality management systems - Requirements for regulatory purposes.
This certificate is not an authorization to affix the CE mark.

Geltungsbereich / Scope
Produktion und Vertrieb von Produkten für die Krankenpflege, Wundversorgung und Hygiene
Production and distribution of medical devices for nursing, wound care and hygiene

Reg.-Nr. / Reg. No. 44 221 202117	Zertifiziert / Issued
Bescheinigung / Report No. 2020 2130	Von / From 2021-09-24
	Bis / until 2024-09-24
	Edition / 1

Zertifizierungsstelle für Medizinprodukte
Certification body for medical devices

Das Gültigkeit kann unter www.tuv-nord.de/medizintechnik/zertifizierung nachvollzogen werden.
Validity can be verified at www.tuv-nord.de/medizintechnik/zertifizierung

TUV NORD GmbH | Langepromenade 30 | 42699 Solen | www.tuv-nord.com | med@tuv-nord.de
Remscheid, Straße Remsch. 3044 - Medical Group © No. 2024



§ 1

Allgemeines – Geltungsbereich

1. Aufträge werden von uns ausschließlich zu den nachstehenden Bedingungen ausgeführt; entgegenstehende oder abweichende Bedingungen des Bestellers sind für uns nur verbindlich, wenn wir sie schriftlich bestätigt haben.
2. Unsere Verkaufsbedingungen gelten auch für alle künftigen Geschäfte mit dem Besteller.

§ 2

Angebot und Angebotsunterlagen

1. Unsere Angebote sind freibleibend. In der Bestellung an uns enthaltene Preise gelten erst mit unserer Auftragsbestätigung als vereinbart.
2. An Mustern, Abbildungen, Zeichnungen, Kalkulationen, Katalogen und sonstigen Angebotsunterlagen behalten wir uns Eigentums- und Urheberrechte vor.
3. Bei Sonderanfertigungen sind wir berechtigt, Mehr- oder Minderungen in branchenüblich angemessener Zahl zu liefern.

§ 3

Liefer- und Zahlungsbedingungen

1. Wir akzeptieren nur Aufträge mit einer Mindestauftragssumme von EURO 50,00. Aufträge unterhalb dieser Mindestgröße bedürfen gesonderter Vereinbarungen.
2. Unsere Rechnungen sind innerhalb von 14 Tagen ab Rechnungsdatum abzüglich 2 % Skonto, innerhalb von 30 Tagen ab Rechnungsdatum netto zahlbar.
3. Die gesetzliche Umsatzsteuer ist im Preis nicht enthalten; sie wird am Tag der Rechnungsstellung in gesetzlicher Höhe in der Rechnung gesondert ausgewiesen.
4. Unsere Lieferungen erfolgen ab einem netto Rechnungsbetrag von 350 EUR frei Haus bzw. frei deutscher Grenze. Aufträge mit einem netto Rechnungsbetrag unter 350 EUR werden mit einer Logistikpauschale abgerechnet. Zuschläge für Sperrgut (z. B. Liegen, Krankentragen) vorbehalten.
5. Papier- und Kartonverpackung wird in den Fällen nicht berechnet, in denen die Lieferung portofrei ist. Im Übrigen stellen wir die Verpackung zu Selbstkosten in Rechnung.
Wertbeständige Verpackung (Kisten, Ballenleinen u.a.) wird stets zum Selbstkostenpreis berechnet und bei frachtfreier Rücksendung in wieder verwendungsfähigem Zustand mit dem berechneten Wert gutgeschrieben, wenn die Rücksendung innerhalb von 3 Monaten erfolgt.
6. Falls wir dem Besteller aufgrund besonderer Vereinbarung ein Rückgaberecht für bereits ausgelieferte Waren eingeräumt haben und dieser dieses Recht ausübt, erheben wir 5% vom Rechnungsbetrag der zurück gegebenen Ware zur Abgeltung unserer Kosten. Die Rücksendung erfolgt auf Kosten und Gefahr des Bestellers. Den Nachweis der Rücksendung hat der Besteller zu erbringen.
7. Die Annahme von Schecks und Wechseln erfolgt nur erfüllungshalber. Voraussetzung für die Annahme von Wechseln ist die Diskontierungsmöglichkeit. Die Wechselkosten hat der Käufer zu tragen.
8. Befindet sich der Besteller mit der Bezahlung einer Rechnung in Verzug oder tritt Zahlungsunfähigkeit oder eine offensichtliche Vermögensverschlechterung ein, werden sämtliche noch offen stehenden Rechnungen – auch wenn noch Wechsel laufen – sofort zur Zahlung fällig.
9. Kommt der Besteller in Zahlungsverzug, sind wir berechtigt, Verzugszinsen in Höhe von 4% p.a. über dem jeweiligen Diskontsatz der Deutschen Bundesbank zu fordern.
10. Die Aufrechnung oder Zurückbehaltung gegenüber unseren Zahlungsansprüchen ist nur mit von uns anerkannten oder rechtskräftig festgestellten Gegenansprüchen zulässig.

§ 4

Lieferzeit

Im Angebot enthaltene Lieferzeiten sind unverbindlich. Verbindlichkeit tritt erst durch unsere Auftragsbestätigung ein.

Bei unverschuldeter Lieferverzögerung ist unsere Haftung ausgeschlossen. Unverschuldet ist eine Lieferverzögerung, wenn sie u.a. auf höhere Gewalt, Krieg, Aufruhr, Streik oder Aussperrung sowie von uns nicht zu vertretender verspäteter Anlieferung durch Vorlieferanten beruht. Eine uns bekannt gewordene Verschlechterung der Vermögenslage oder der Verzug des Bestellers bei der Begleichung einer offenen Rechnung verlängert die vereinbarte Lieferzeit um den Zeitraum, bis der Hinderungsgrund für die Lieferung entfallen ist.

Geraten wir aus Gründen, die wir zu vertreten haben, in Lieferverzug, muss der Besteller uns eine angemessene Nachfrist setzen. In diesem Fall ist die Schadenersatzhaftung im Fall gewöhnlicher Fahrlässigkeit ausgeschlossen. Setzt uns der Besteller, nachdem wir bereits in Verzug geraten sind, eine angemessene Nachfrist mit Ablehnungsandrohung, so ist er nach fruchtlosem Ablauf dieser Nachfrist berechtigt, vom Vertrag zurückzutreten. In diesem Fall können Schadenersatzansprüche wegen Nichterfüllung in Höhe des vorhersehbaren Schadens nur geltend gemacht werden, wenn der Verzug auf Vorsatz oder grober Fahrlässigkeit beruht.

EPR-Registrierungsnummer: FR208783_01FINU · ARA-Lizenznummer: 23096

§ 5

Gefahrenübergang

1. Sofern sich aus der Auftragsbestätigung nichts anderes ergibt, ist Lieferung „ab Werk“ oder „ab Lager“ vereinbart.
2. Sofern der Besteller es wünscht, werden wir die Lieferung durch eine Transportversicherung sichern; die insoweit anfallenden Kosten trägt der Besteller.

§ 6

Mängelansprüche

1. Wir leisten für Mängel der Ware nach unserer Wahl Gewähr durch Nachbesserung oder Ersatzlieferung.
2. Schlägt die Nachbesserung oder Ersatzlieferung fehl, kann der Kunde nach seiner Wahl Herabsetzung der Vergütung oder Rückgängigmachung des Vertrags verlangen.
3. Offensichtliche Produktmängel sind uns innerhalb einer Frist von 2 Wochen ab Empfang der Ware anzuzeigen; andernfalls ist die Geltendmachung des Gewährleistungsanspruchs ausgeschlossen. Zur Fristwahrung genügt die rechtzeitige Absendung. Die Beweislast hierfür trifft den Besteller.
4. Die Waren sind nach Ablieferung auf ihre Mängelfreiheit und Vollständigkeit zu überprüfen. Äußerlich erkennbare Schäden oder Fehlmengen von Packstücken müssen sofort auf den Beförderungspapieren detailliert notiert werden. Versäumt der Kunde die rechtzeitige Untersuchung, gilt die gelieferte Ware als genehmigt. Äußerlich nicht erkennbare Transportschäden müssen innerhalb 24 Stunden schriftlich beim Anlieferer angezeigt und bestätigt werden. Andernfalls gilt die Ware auch im Hinblick auf diese Mängel als genehmigt.
5. Gewährleistungs- und Schadensersatzansprüche verjähren ein Jahr ab Ablieferung der Ware.

§ 7

Eigentumsvorbehalt

Die gelieferte Ware bleibt bis zum Eingang aller Zahlungen aus der Geschäftsverbindung mit dem Besteller unser Eigentum.

Der Besteller ist verpflichtet, uns jeden Wechsel seines Geschäftssitzes unverzüglich anzuzeigen, solange noch Forderungen wegen gelieferter Waren offen stehen.

Der Besteller ist, solange er sich nicht in Verzug oder in Zahlungsschwierigkeiten befindet, zur Veräußerung der Ware im ordnungsgemäßen Geschäftsverkehr berechtigt. Veräußert er die in unserem Vorbehaltsrecht stehende Ware, werden die durch die Veräußerung entstehenden Forderungen schon jetzt an uns abgetreten, ohne dass es im Falle der Veräußerung einer ausdrücklichen Bestätigung bedarf.

Kommt der Besteller mit einer Zahlung in Verzug, ist er verpflichtet, die abgetretenen Forderungen und deren Schuldner bekannt zu geben und alle uns zum Einzug erforderlichen Angaben zu machen und die dazugehörigen Unterlagen auszuhändigen und den Dritten von der Abtretung zu informieren.

Bei Pfändungen oder sonstigen Eingriffen Dritter hat uns der Besteller unverzüglich schriftlich zu benachrichtigen. Gerät der Besteller mit der Zahlung einer Rechnung in Verzug, ist er verpflichtet, auf unser Verlangen die nicht bezahlte Ware herauszugeben. Wir sind dann berechtigt, diese zu verwerten. Der Verwertungserlös ist auf die Verbindlichkeiten des Bestellers – abzüglich angemessener Verwertungskosten anzurechnen.

Wir verpflichten uns, die uns zustehenden Sicherheiten auf Verlangen des Bestellers insoweit freizugeben, als der Wert unserer Sicherheiten die zu sichernden Forderungen um mehr als 20% übersteigt; die Auswahl der freizugebenden Sicherheiten obliegt uns.

§ 8

Rücksendungen

Rücksendungen werden ohne unsere vorherige Zustimmung nicht angenommen. Sonderanfertigungen, Anbruchpackungen und nicht mehr verkaufsfähige Ware sind von der Rücknahme ausgeschlossen.

§ 9

Gerichtsstand, geltendes Recht und Erfüllungsort

1. Es gilt das materielle Recht der Bundesrepublik Deutschland. Das UN-Übereinkommen über Verträge über den internationalen Warenkauf findet keine Anwendung.
2. Ist der Kunde Kaufmann, juristische Person des öffentlichen Rechts oder öffentlich rechtliches Sondervermögen, ist ausschließlicher Gerichtsstand für alle Streitigkeiten aus diesem Vertrag Remscheid. Dasselbe gilt, wenn der Kunde keinen allgemeinen Gerichtsstand in Deutschland hat.
3. Erfüllungsort der Lieferung und Zahlung ist Remscheid.
4. Sollten einzelne Bestimmungen des Vertrags zwischen uns und dem Kunden einschließlich dieser Allgemeinen Geschäftsbedingungen ganz oder teilweise unwirksam sein oder werden oder sollte sich hierin eine Lücke befinden, so wird hierdurch die Gültigkeit der übrigen Bestimmungen nicht berührt.

© 1/2023 Holthaus Medical GmbH & Co. KG

Nachdruck, auch auszugsweise, nur mit Genehmigung der Holthaus Medical GmbH & Co. KG

Diese Preisliste setzt alle früheren Ausgaben außer Kraft.

Die Preise verstehen sich in Euro zuzüglich der gesetzlichen Mehrwertsteuer.

Änderungen technischer, preislicher und grafischer Art bei unseren Produkten und Verpackungen behalten wir uns ausdrücklich vor.

